



Inrichtingskader en uitvoeringsagenda Open Middengebied

21 april 2010

Venster Bodegraven - Woerden

icoon van het *Groene Hart*

In opdracht van:
Stuurgroep Groene Hart

Deelnemende overheden:
Provincie Zuid-Holland
Provincie Utrecht
Gemeente Bodegraven
Gemeente Woerden
Gemeente Reeuwijk
Ministerie van VROM
Ministerie van LNV
Ministerie van V&W
Hoogheemraadschap Rijnland
Hoogheemraadschap Stichtse Rijnlanden

Projectleiding:
Programmabureau Groene Hart

Subsidie:
Ministerie van VROM - 'ontwerpen met water'

Ontwerp:
Bureau Alle Hosper, landschapsarchitectuur en stedebouw

Inrichtingskader en uitvoeringsagenda Open Middengebied

21 april 2010

Venster Bodegraven - Woerden

Inhoud

Bijlage 1: Samenvatting 'Inspiratie voor realisatie'	blz. 7
Bijlage 2: Stap uit het proces 'Denkrichtingen'	blz. 11
Bijlage 3: Inloopdag	blz. 21
Bijlage 4: Componenten Atelier	blz. 29
Bijlage 5: Inloopavond terugkoppeling	blz. 57

Bijlage 1: Samenvatting

Inspiratie voor realisatie

1

SAMENVATTING VISIE DOCUMENT VENSTER 'INSPIRATIE VOOR REALISATIE

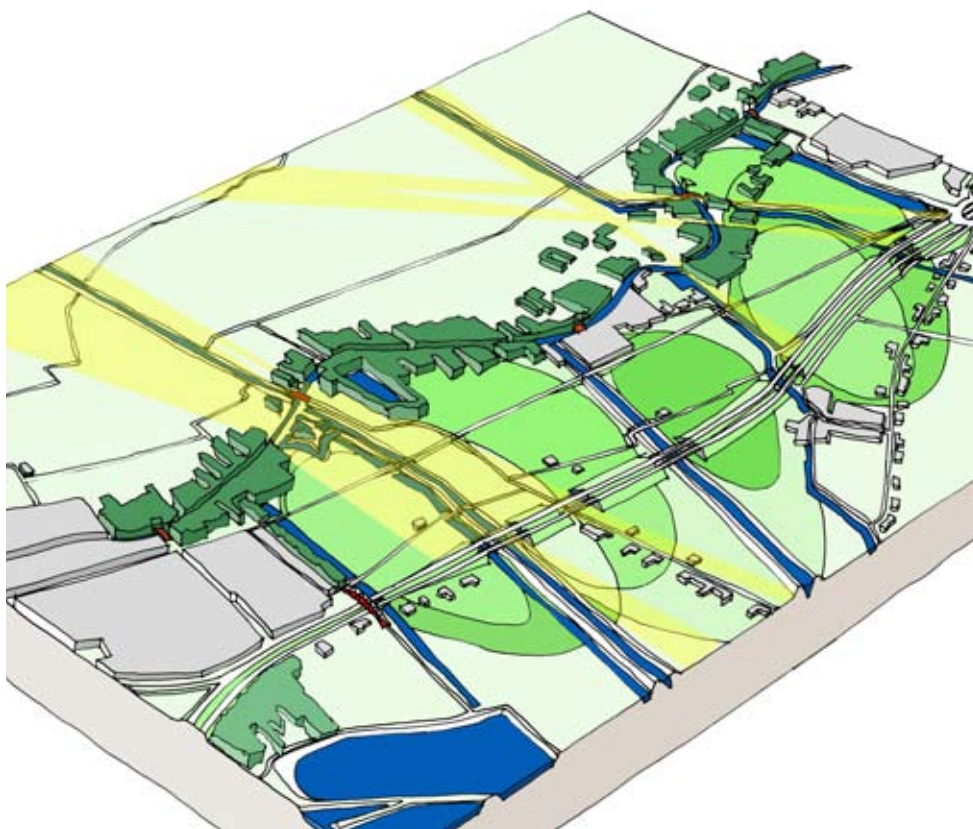

ruimtelijke hoofdlijn voor het Venster Bodegraven - Woerden

Open Venster

Tussen Bodegraven en Woerden ligt een open gebied waar het noordelijke en het zuidelijke deel van het Groene Hart bij elkaar komen. Een oerhollands landschap van groene graslanden met grazende koeien en schilderachtige wolkenluchten boven de lage horizon. Het Venster Bodegraven-Woerden is in het Uitvoeringsprogramma Groene Hart 2007-2013 benoemd als één van de iconen en belangrijke toegangspoort tot het Groene Hart.

Inspiratie voor realisatie

Iedereen beseft dat de openheid van het Venster waardevol is, maar tegelijkertijd is de druk uit de omgeving om allerlei plannen in het gebied te realiseren hoog. In workshops met vertegenwoordigers van alle publieke partijen is gewerkt aan een collectief beeld van de openheid en kwaliteit van het Venster. Dat proces resulteerde in het document 'Inspiratie voor realisatie'. Samen met de uitvoeringsagenda is deze vastgesteld door de betrokken gemeenten en provincies. Het rapport vervangt niet de vele plannen, visies en beleidsdocumenten voor dit gebied, maar is veel meer een paraplu waaronder alle ruimtelijke ordeningsplannen een plek krijgen en dat als vertrekpunt dient voor het ontwikkelen en realiseren van plannen.

Het collectieve panorama

De bonte collage die ontstond toen in een workshop aan alle partijen werd gevraagd hun beeld van het Venster aan de muur te hangen bevatte een veelheid aan verschillende elementen. Vervolgens werd aan alle partijen gevraagd om in hun eigen deel van de collage een onderscheid te maken tussen de primaire en de secundaire kwaliteiten van het gebied. De 'primaire' collage die toen ontstond toonde een eenduidig beeld van een open ruimte met koeien, boerderijen, sloten en recreanten: de kernkwaliteiten van het gebied.



collectief panorama

Ruimtelijke hoofdlijn:

- Venster als geschakeerde openheid
De noord-zuid-gericht verkaveling bepaalt het beeld van het landschap. De wens dit te continueren, maar tevens de nuances en de schakering van de openheid verder te ontwikkelen, maken het gebied interessant voor de gebruiker en de recreant. Weide en water zijn de leidende elementen in de ruimtelijke inrichting; de opgave voor nieuwe natuur is verbonden met het watersysteem en de recreatie zorgt voor extra economisch draagvlak en daarmee het behoud van het gebied.
- Lommerrijke doorzichten van de Oude Rijn
De Oude Rijnzone is een opvallend element in het Venster. Hier geen vlak, open polderlandschap, maar een bebouwd lint op een stroomrug. In deze zone past daarom een andere aanpak dan simpelweg streven naar openheid. Maatwerk is nodig om de kernkwaliteiten van dit gebied te behouden en te versterken. Daarbij richten we ons op twee elementen: verfraaiing van het lommerrijke aanzicht en behouden en versterken van de doorzichten die nu al aanwezig zijn.
- De A12 van barrière tot toegangspoort
Op alle fronten manifesteert de snelweg zich meer dan wenselijk vanuit landschappelijk oogpunt. Hoogteligging, nauwe onderdoorgangen en een beplanting die de weg nog eens accentueert: het zijn elementen die in het Venster eigenlijk niet horen. Een set maatregelen zal de overmatige dominantie van de snelweg

verminderen en de A12 beter inpassen in het landschap. Bovendien biedt de snelweg een unieke kans: de A12 maakt het Venster uitermate goed geschikt als toegangspoort voor het Groene Hart. Onderdoorgangen verbreden om ruimte te bieden aan natuur (De Groene Ruggengraat) en recreatieve routes, openheid vanaf de snelweg om het Venster maximaal te beleven en aansluiting van autoverkeer op het lokale wegen net |

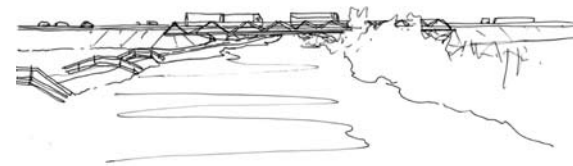
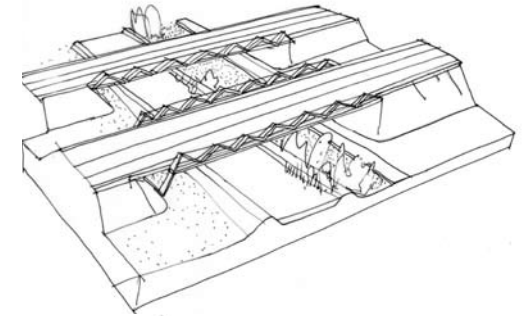

impressies toekomstige onderdoorgang A12



*Bijlage 2: Den****krichtingen***

2

ONDSCHIEDENDE DENKRICHTINGEN VOOR DE INLOOPDAGEN

INTENSIEF BOERENLAND



- 1)
Waar in het Venster liggen de kansen voor de melkveehouderij?

- 2)
Zijn dit alleen kansen voor intensieve melkveehouderij?

- 3)
Of zijn er ook kansen voor extensieve melkveehouderij met groene en blauwe diensten zoals waterberging en natuurbeheer?



EXTENSIEF BOERENLAND



In gesprek over het Venster Bodegraven - Woerden

OPEN NATUURGRASLANDEN



STROOMRUG OUDE RIJN



1)
Hoe steekt de Groene Ruggengraat de stroomrug van de Oude Rijn over?

2)
Wat zijn de voor- en nadelen van rietmoerasnatuur en wat zijn de voor- en nadelen van natuurgraslanden?

RIETMOERAS EN OPGAANDE NATUUR



In gesprek over het Venster Bodegraven - Woerden

ONDSCHIEDENDE DENKRICHTINGEN VOOR DE INLOOPDAGEN

HET VENSTER KRIJGT EEN MEER RECREATIEF KARAKTER:



1)

Waar in het Venster liggen de kansen voor de recreatie?

2)

Zijn dit alleen kansen voor wandelen?

3)

Of zijn er ook kansen voor fietsen, kanoën, zorgboerderijen, etc?

4)

In het voortraject zijn vaak als mogelijke routes genoemd:

- fietspad parallel aan de Enkele Wiericke
- fietspad Molendijk doortrekken tot aan de Dude Rijn
- fietspad langs Westelijke en Zuidelijke Randweg Woerden
- fietspad en voetpad Oostrand Bodegraven
- fietspad oostelijk langs Fort Wierickerschans
- fietspad en/of voetpad parallel aan de spoorlijn
- fietspad langs de boomgaarden in polder Barwoutswaarder
- fietsbrug of fietspont in de zomer bij Fort Wierickerschans
- fietsbrug of fietspont in de zomer bij Molentocht in Rietveld
- autobrug met fietsstroken bij Westelijke Randweg Woerden met fietspad tot Hollandbaan
- voetpad van Delfa's Hoes tot aan de Boerderijweg
- voetpad van Fort Wierickerschans tot aan de molen



In gesprek over het Venster Bodegraven - Woerden

NATUURVRIENDELIJKE OEVER ALS BOUWSTEEN VOOR HET LANDSCHAP



1)

Zijn er kansen om natuurvriendelijke oevers te realiseren?

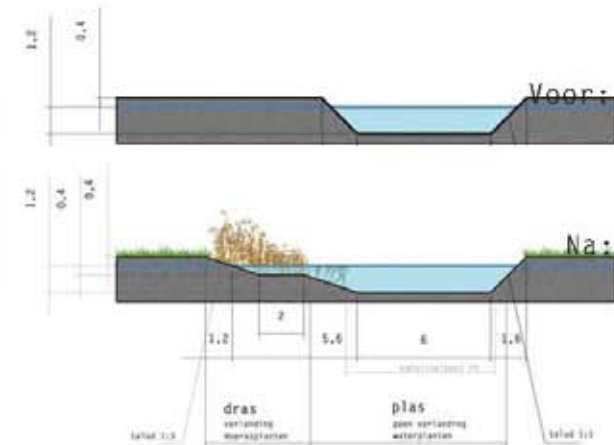

Winst voor natuur, waterberging en landschapsbeeld: ritme en accentuering van het slagenpatroon.



In gesprek over het Venster Bodegraven - Woerden

ONDSCHIEDENDE DENKRICHTINGEN VOOR DE INLOOPDAGEN

DENKRICHTING 1: NATUURCORRIDOR - MET SCHEIDING VAN FUNCTIES



Thema's

Afronding stadsranden:

Geen sterk geaccentueerde grens Bodegraven Oost en Woerden West met het open middengebied. Zone tussen Bodegraven Oost en natuurcorridor misschien te klein voor gangbare melkveehouderij? Omdat de aandacht gericht is op het maken van een corridor voor natuur is er minder aandacht om de verrommeling "vensterbreed" en integraal aan te pakken.

Watersysteem:

Waterpeilen natuur en landbouw van elkaar gescheiden en kunnen beiden een optimaal peil krijgen. Dit betekent wel dat op terzijn de natuurgebieden hoger komen te liggen dan de landbouwgebieden. Een volwaardig schoonwateraanvoer naar de Reeuwijkse Plassen is mogelijk, maar niet optimaal, omdat er te weinig lengte door natuurgebied is.

Waterberging:

In deze denkrichting wordt de benodigde waterberging niet opgelost.

Landbouwsysteem:

Huidige, gangbare melkveebedrijven.

Groene Ruggengraat en overige natuur:

"geconcentreerde" natuur bestaande uit een aaneengesloten strook plasdraszones, rietmoeras en schraalgraslanden. Overige natuur: kansen voor natuur buiten de Groene Ruggengraat zijn geen integraal onderdeel en dus afhankelijk van individuele initiatieven.

Recreatie:

Door de focus op de Natuurcorridor met name gericht op de functie van het Venster als verbinding tussen Reeuwijkse Plassen en de Nieuwkoopse Plassen, minder gericht op de functie van het Venster als recreatieve uitloop voor Bodegraven Oost en Woerden West. "Dassetjes" vanuit Bodegraven Oost en Woerden West zijn geen integraal onderdeel en dus afhankelijk van individuele initiatieven.

Cultuurhistorie:

Vernatting vindt plaats aan de vanuit cultuurhistorisch oogpunt "verkeerde" kant van de Enkele Wiericke: niet de zone die onder water kwam, maar de beschermde kant.



In gesprek over het Venster Bodegraven - Woerden

DENKRICHTING 2 : SLOTEN-NETWERK - MET VERWEVING VAN FUNCTIES



Thema's

Afronding stadsranden:

Geen sterk geaccentueerde grens Bodegraven Oost en Woerden West met het open middengebied.

Watersysteem:

Waterpellen natuur en landbouw op elkaar afgestemd en getijdeld: "een gezamenlijk evenwicht met geven en nemen voor beide partij en".

Geen aparte bestellingen mogelijk.

Een volwaardig schoonwateraanvoer naar de Reeuwijkse Plassen is niet mogelijk, omdat er niet een lange lengte saneergrasloten natuur is.

Waterberging:

Een grote hoeveelheid verbrede sloten met natuurvriendelijke oevers herbergen de benodigde waterberging.

Landbouwsysteem:

Huidige melkveebedrijven hebben de keuze, en worden gestimuleerd om schaalvergroting te combineren met extensiveren, zodat natuurproductie in de bedrijfsvoering wordt opgenomen.

Groene Ruggengraat en overige natuur:

Groene Ruggengraat: smalle "geconcentreerde" natuur bestaande uit plasdraszones, rietmoeras en schraalgraslanden.

Consequentie vanuit watersysteem is dat het ontwikkelen van hoogwaardige, schrale natuur lastiger is. Hierdoor is het waarschijnlijk moeilijk alle gestelde natuurdoelen te halen.

Overige natuur: veel kansen voor natuur buiten de Groene Ruggengraat in de vorm van een grote hoeveelheid plasdrasoever.

Landbouwgronden langs de Oude Rijn (strooerug) zijn misschien geschikt om voor de combinatie natuur - landbouw in te worden gezet?

Recreatie:

Zowel gericht op de functie van het Venster als verbinding tussen Reeuwijkse Plassen en de Nieuwkoopse Plassen, als ook gericht op de functie van het Venster als recreatieve uitloop voor Bodegraven Oost en Woerden West.

Door het aanbrengen van natuurvriendelijke oevers in het gehele Venster wint het gehele Venster aan landschapskwaliteit en beleving ook voor recreanten.

Cultuurhistorie:

De historische menging op een landbouwbedrijf tussen intien stief gebruikte delen en meer extensief gebruikte dalen met bijbehorende natuurwaarden wordt in deze denkrichting weer in een vernieuwde vorm geïntroduceerd.

In gesprek over het Venster Bodegraven - Woerden

ONDSCHIEDENDE DENKRICHTINGEN VOOR DE INLOOPDAGEN

DENKRICHTING 3 : STADSRANDEN - MET EEN LANDSCHAPPELIJKE AFRONDRING VAN BODEGRAVEN-OOST EN WOERDEN-WEST



Thema's

Afronding stadsranden:

Breed geaccentueerde grens Bodegraven Oost en Woerden West met het open middengebied. Sterke lange termijn afronding met een duurzame "groene" toekomst voor zone tussen Bodegraven Oost en Enkele Wiericke met mogelijk heden voor vormen van stadslandbouw, toerisme en recreatie.

Watersysteem:

Waterpeilen langs de stadsranden, gescheiden van waterpeilen in het middengebied. In de afronding van de stadsrand van Bodegraven kan door de grote hoeveelheid natuur een echte "schoonwater"verbinding van de Oude Rijn naar de Rieuwijkse Plassen worden opgenomen.

Waterberging:

En grote hoeveelheid open water wordt gemaakt langs de stadsranden van Bodegraven Oost en Woerden West, die een recreatieve en/of natuurfunctie kunnen krijgen.

Landbouwsysteem:

Extra waterberging, natuur en recreatieve routes in de stadsranden kunnen flexibel worden ingezet om een goede koppeling met de bestaande landbouw mogelijk te maken, zodat deze bedrijven zich kunnen verbreden richting natuur, recreatie en toerisme. Buiten de stadsranden is er ruimte voor de gangbare landbouw en afhankelijk van particuliere initiatieven kan hier ook een mengvorm met verbrede, extensieve landbouw ontstaan.

Groene Ruggengraat en overige natuur:

Groene Ruggengraat: " " natuur bestaande uit plasruzones, riet moeras en schraalgraslanden. Overige natuur: veel kansen voor natuur buiten de Groene Ruggengraat in de vorm van een grote hoeveelheid natuur en waterberging in de stadsranden van Bodegraven Oost en Woerden West.

Recreatie:

Zowel gericht op de functie van het Venster als verbinding tussen Rieuwijkse Plassen en de Nieuwkoopse Plassen, als ook gericht op de functie van het Venster als recreatieve uitloop voor Bodegraven Oost en Woerden West. Veel "ommetjes" vanuit Bodegraven Oost en Woerden West mogelijk.

Cultuurhistorie:

Het cultuurhistorisch meest waardevolle deel van het open middengebied: het deel tussen de Wiericke wordt gespaard voor verandering. Juist de gebieden die onder stedelijke druk staan worden getransformeerd.

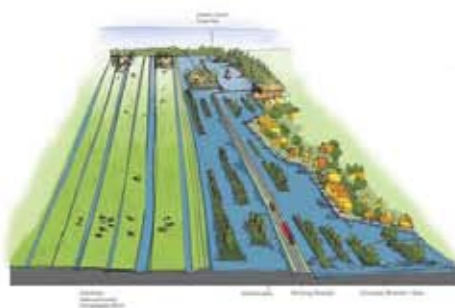

In gesprek over het Venster Bodegraven - Woerden

DENKRICHTING 4 : TUSSEN DE WIERICKES - MET EEN ACCENT VOOR DE OUDE HOLLANDSE WATERLINIE



Legenda

- Intensieve melkveehouderij
- extensieve melkveehouderij met groen-blaauwe diesten
- water
- natte, opgaande moerasnatuur
- droge, schrale natuurgraslanden
- bomen
- bebouwing
- autoweg
- spoorwiel

Thema's

Af ronding stadsranden:

Geen sterk geaccentueerde grens en af ronding van Bodegraven Oost en Woerden West met het open middengebied.

Watersysteem:

Waterpeilen natuur, extensieve landbouw en gangbare landbouw van elkaar gescheiden de Wierickes bieden hiervoor goede begrenzingen. Een volwaardig schoonwateraanvoer naar de Reeuwijkse Plassen ontbreekt doordat de Enkele Wiericke gekruist moet worden.

Waterberging:

De benodigde waterberging wordt opgelost door een natte zone aan de voet van de Enkele en de Dubbele Wiericke en door middel van verbrede sloten met natuurvriendelijke oevers in het gebied tussen de Enkele Wiericke en de Dubbele Wiericke.

Landbouwsysteem:

Extensieve landbouwzone tussen de Wierickes ligt nadeling voor de huidige melkveebedrijven en vraagt aanpassing van deze huidige landbouw. Buiten de extensieve landbouwzone liggen gebieden voor gangbare melkveebedrijven.

Groene Ruggengraat en overige natuur:

"geconcentreerde" natuur bestaande uit een tweetal aaneengesloten stroken plasdras, rietmoeras en schraalgraslanden. Moelijke kruising voor bv. vissen met de kades van de Enkele Wiericke om Groene Ruggengraat weer naar de Reeuwijkse Plassen te laten lopen. Moelijk om waterrijke omstandigheden te creëren, omdat de zone tussen de Wierickes net een wat hoger gebied is. Overige natuur: kansen voor natuur buiten de Groene Ruggengraat door middel van verbrede sloten met natuurvriendelijke oevers in het gebied tussen de Enkele Wiericke en de Dubbele Wiericke.

Recreatie:

Door de focus op de Wierickes wordt de recreatie met name gericht op de functie van het Venster als verbinding tussen Reeuwijkse Plassen en de Nieuwoopse Plassen en minder gericht op de functie van het Venster als recreatieve uitloop voor Bodegraven Oost en Woerden West. Weinig extra ge legenheden voor "ommetjes" vanuit Bodegraven Oost en Woerden West zijn in deze denkrichting mogelijk.

Cultuurhistorie:

Vernatting vindt plaats aan de vanuit cultuurhistorisch oogpunt "juiste" kant van de Enkele Wiericke: de zone, die ondanks de wat hogere ligging, in de geschiedenis ook onder water werd gezet. De Oude Hollandse Waterlinie wordt door de vernatting en de extensieve landbouw zichtbaar gemaakt.



In gesprek over het Venster Bodegraven - Woerden

Bijlage 3: Inloopdag

3

IMPRESSIE INLOOPDAG WIERICKEHUIS NIEUWERBRUG





SAMENVATTING ERVARINGEN INLOOPDAG WIERICKEHUIS NIEUWERBRUG

Agrarisch

Alternatieve bedrijfsvormen

- voor alternatieve bedrijfsvormen is weinig interesse
- blik van agrariërs staat sterk op schaalvergroting
- enkele boeren actief met verbreding bezig, economisch gezonde bedrijfsvoering
- enkele boeren positief over gemengd bedrijf/ extensiever landgebruik

Ecologie

- er zijn maar enkele boeren, die kunnen leven met een Groene Ruggengraat, de rest ziet het als een bedreiging voor de agrarische bedrijfsvoering
- gewoon goed boeren, of goed uitgekocht worden (zakelijke houding)
- ecologische functie uitstraling op gebied/ grondprijzen

Verandering

- ruilverkaveling net achter de rug, nu al nieuwe plannen
- conclusie: gem. boer is niet geëquipeerd om in te spelen op veranderingen
- een model voor Venster kan niet steunen op transformatie via boeren (niet genoeg draagvlak)

Situatie Woerdense kant

- grondgebruik is nauwelijks agrarisch en heeft als melkveegebied bijna geen toekomst met de huidige eigenaren
- boeren hebben geen opvolging
- grond is reeds verkocht in sommige gevallen

Ecologie

Natuurbeeld

- men hecht aan het bestaande landschap
- natuur moet gebiedseigen zijn en passen in het landschap
- geen grootschalige veranderingen/ nieuwe voorzieningen
- geen opgaande, gebieden, en geen stilstaande open wateren
- schraalgrasland is een genuanceerd beeld van natuur

Staatsbosbeheer

- SBB-afspraken: beheer als schraalgrasland
- SBB krijgt steeds meer gronden in handen, maar het beheer-budget groeit niet
- SBB staat toe dat er gespoten wordt op land met 'stekels'

Natuurbeschermers

- slechte ervaringen met gesubsidieerd agrarisch natuurbeheer door boeren: door slecht beheer natuurwaarden achteruit
- slechte ervaringen met natuurbeheer door de overheid: wel aankopen en inrichten; door slecht beheer natuurwaarden achteruit (te weinig geld)

Weidevogels

- Groene Ruggengraat is een bedreiging: verruiging en opgaande beplanting (bij slecht beheer)
- Voor de meeste Boeren is het niet te rijmen dat de overheid met haar beleid voor de Groene Ruggengraat het beleid voor de weidevogels ondergraaft

Bedenkingen

- angst voor ongedierte/ muggen bij open, stilstaand water
- tussen de Wierickes is natuur onlogisch, omdat het de hoger gelegen gronden zijn
- ecologische functie heeft uitstraling op gebied/ grondprijzen
- bij beperkt deel van de agrariërs en in beperkte mate is het

mogelijk om te stimuleren/ vrijwillige basis: natuurvriendelijke oevers aan te leggen; schraalgrasland te beheren binnen reguliere bedrijfsvoering; een hoger waterpeil te accepteren;

Stadsranden

Bedrijvenlint

- bedrijvenlint Nieuwerbrug wordt gesteund door enkelen; verafschuwd door de rest
- “de oplossing is van lage kwaliteit en staat haaks op het besluit van de stuurgroep met vaststelling van ‘inspiratie voor realisatie’ om het Venster versterkend te ontwikkelen tot een open gebied met nadruk op cultuurhistorisch patroon, melkveehouderij en de Oude Rijn als lommerrijke oeverwal”
- “fouten uit het verleden (Francken Auto’s en recenter Verweij) niet gebruiken als legitimatie voor de volgende fout.”
- de vier bedrijven op bedrijventerreinen in Woerden of Bodegraven
- bekostiging van de verplaatsing d.m.v. woningbouw op de achterlaatllocaties
- Francken Auto’s ook verplaatsen en groen inrichten
- bedrijven los van Bodegraven houden gezien de sociale structuur van Driebruggen (sponsoring sportvereniging etc.)

Woerden

- argumenten en positieve reacties op duurzaam, robuust en breed afronden van de stadsranden
- veel stadsrand activiteit (zichtbaar en onzichtbaar): Grondgebruik is eigenlijk nauwelijks agrarisch en heeft als melkveegebied bijna geen toekomst met de huidige eigenaren. Boeren hebben geen opvolging. Grond is reeds verkocht in sommige gevallen. Wens tot recreatie-activiteiten.
- boeren hebben al lange tijd niet geïnvesteerd, doordat een bosplan met enige ruimte voor bebouwing altijd boven de markt hebben gehangen. Zijn de boeren al gestopt?!!!

Baggerdepot

- Baggerdepot: uitbreiden met bedrijfsbebouwing uit Barwoutswaarder (vergunningen hiervoor zouden er al liggen): zodra rondweg er is ideale ontsluiting voor dit bedrijfsterrein!
- Ondernemer Baggerdepot ziet het als opmaat voor bedrijven terrein Woerden-West. Randen van bos; gebied tot en met Lievering (fruitteler) wordt dan massa omgeven door bos dat Woerden volgens oude afspraken (?) nog altijd zou moeten aanleggen, waarbinnen naast bedrijvigheid eventueel ook nog ruimte voor toekomstig wonen langs de Oude Rijn.

Bij boomkwekerij Lievering

- Boomkweker naast Lievering zou willen uitbreiden. Heeft vergunning om huis op zijn kwekerij te zetten, maar als er mogelijkheden zijn voor volle grondteelt van ca. 5 ha bij Bodegraven dan liever daar (plaats van herkomst). Afhankelijk van goeie grond voor zijn volle grond teelt.
- Lievering doet het economisch goed en zou willen uitbreiden (volgens de boomkweker/buurman zou Lievering zijn grond erbij willen nemen).
- Lievering is op dit moment een groot massa element door de wind-singels die tot aan het spoor doorlopen. In inspiratie voor realisatie is dit als onwenselijk element gemarkeerd, dat de openheid verstoort.
- Boer ten westen van Lievering is als een van de weinige actief als melkveehouder. Is fel. Zijn opmerking: water en riool aan noordzijde spoor en gas aan de zuidzijde maken fietspad onmogelijk. Naar zijn zeggen zijn verzoeken van zijn kant om verharding voor zijn bedrijfsvoering daar aan te leggen daarom afgewezen.

Recreatie

- Een van de twee boeren die reeds verkocht heeft met kavels tegen de randweg geeft aan graag over te willen gaan tot recreatiebedrijf. Het haventje is daarbij een belangrijk element.
- Felle discussie over deze ontwikkeling omdat er recreatiewoningen en andersoortige bebouwing bij het voorstel zou horen! Is dit waar? Zo ja; claim op openheid Venster.

SAMENVATTING ERVARINGEN INLOOPDAG WIERICKEHUIS NIEUWERBRUG

Waterberging

- Waterberging door middel van natuurvriendelijke oevers is mits in een andere vorm en mits de agrarische natuurverenigingen veel draagvlak hebben een optie daarnaast is het optie om waterberging langs de stadsranden te leggen.
- Boeren die tegen natuurvriendelijke oevers zijn, omdat ze de bedrijfsvoering ingewikkelder maken wijzen de stadsranden aan als een logische plek voor waterberging.

Infrastructuur

- bewoners schrokken erg bij het beeld van de weg langs de westzijde van Woerden. 'Het venster is niet alleen vanaf de snelweg belangrijk, ook vanuit de stad!'
- suggestie was om de weg te verdiepen, zodat het zicht vrij blijft
- randweg Woerden niet te dicht langs bebouwing
- discussie over afslag Waarder
- zorgen over bereikbaarheid dorpen als Waarder en Driebruggen
- positief ontvangen: aansluiting Woerden-West als vervanging Waarder/Nieuwerbrug
- onduidelijkheid over het verschil tussen lange termijn visie op Woerden-West en de huidige BRAVO-plannen: "Waarom niet in een keer de beste oplossing aanleggen!"

Recreatie

Bewoners - wandelen

- bewonersgroep Molenvliet: ideeën over de uitloop van de wijk naar het omliggende gebied
- bewoners willen gebied in kunnen; geen asfalt
- verbinden van bestaande wegen, en mogelijkheden om door te steken naar het gebied ten noorden en naar het zuiden
- extra paden en het 'sluiten' van de routing van de paden
- wandelen en fietsen niet combineren (rust en type verharding)
- gebruik maken van voorzieningen bij Oude Rijn

Bewoners - diverse

- vaarwegen tbv watersport
- geen behoefte aan recreanten van elders
- klein stukje fietsen langs A12 kan prima, want is toch alleen maar een korte afstand (beter dan verharden van onverharde wandelpaden, of het aanleggen van nieuw asfalt in het gebied)
- aan fietspadensysteem ook ruitpaden koppelen
- behoefte aan horeca
- geen grootschalige voorzieningen
- toegankelijke informatie (routes op internet, wat is er te doen, vermeldingen in boekjes, enz.)
- informatie over mogelijkheden voor het oversteken van spoorlijn

Agrariërs

- jachthavens aan Woerdense kant worden geen goed idee gevonden door agrariërs
- Een agrariër waarschuwde voor de combinatie van recreanten en agrarische bedrijfsvoering in relatie tot veiligheid. 'De meeste ongelukken op de boerderij gebeuren in de vakantie'
- Voorzichtig met paden over agrarisch land.

Modellen

Burgers

- Geen voorkeur uitgesproken door burgers. Stadsranden vindt men belangrijk, goede overgang naar landelijk gebied, verbindingen. Maar liever niet een jachthaven met luxe woningen.

Agrariërs

- "Waarom de Groene Ruggengraat niet aan de westkant langs Bode graven?" → geschikter gebied voor de aanleg van natuur (en een minder geschikt gebied voor agrarisch gebruik).
- wat betreft waterberging zien zij de oplossing in een grotere drooglegging.
- een gedachte over het indelen van het gebied in hokjes (oos-west lijnen, gecombineerd met nieuwe noord-zuid lijnen)

Model 1 Natuurcorridor - met scheiding van functies

- model 1 krijgt steun, omdat dat het vertrouwde plaatje is
- denkrichting 1 valt af, omdat de betreffende boer aangeeft dat de juridische uitstraling van de Groene Ruggengraat zo groot is, dat zijn boerenbedrijf in de gevarezone komt.
- voorkeur voor het gescheiden model. Bij integreren van landbouw en natuur zag men veel problemen, met name tav drooglegging, inwaaiende onkruiden, verlies van land, vermindering mogelijkheden voor schaalvergroting.

Model 2 Slotennetwerk - verweving van functies

- denkrichting 2 wordt in deze extreme vorm door praktisch niemand als haalbaar en wenselijk gezien. Scheiding van functies lijkt onontkoombaar gezien de reacties van de inloopdag.
- Als denkrichting 2 wordt aangepast met een gescheiden watersysteem voor een smalle, maar intensief beheerde corridor en een grote rol voor de agrarische natuurverenigingen om natuurvriendelijke oevers aan te leggen, wordt deze denkrichting weer kansrijk.
- Denkrichting 3 stadsranden en 2 menging (mits aangepast) voldoen waarschijnlijk het beste voor het gebied?

Model 3 Stadsranden

- model 3 krijgt meer bijval dan de andere
- Denkrichting 3 wordt door veel mensen als logisch gezien, maar de grootste kanttekening is dat diezelfde mensen vaak niet geloven dat de overheid het benodigde geld kan en wil ophoesten.
- de optie stadsranden wordt door agrariërs overwegend niet als optie voor de inrichting van het gebied gezien. "Prima om iets voor burgers aan de stadsranden te doen, maar moet het dan zoveel zijn?"

Model 4 Tussen de Wierickes

- Denkrichting 4 praktisch geen reactie opgehad. Niet uitgesproken ge noeg?
- de optie tussen de beide Wierickes wordt als het minst geschikt aange merkt.

Opmerkingen/ conclusies

- een model voor Venster kan niet steunen op transformatie via boeren (niet genoeg draagvlak)
- alleen met sterke bestuurlijke koers kunnen agrarische transformaties slagen

Suggesties

- Suggestie I: voorrang voor positieve initiatieven
- Suggestie II: Meldpunt Venster (website of email): 'Het gebied waakt over het gebied'. Tegen verrommeling en misstanden; voor ideeën
- Suggestie III: centrale kwaliteitssupervisor;onafhankelijk en rapporteert rechtstreeks aan de stuurgroep. Er is een lijntje met VROM, LNV en Rijk sadviseurs.

Bijlag

je 4: Componenten Atelier

4

BIJLAGE 4 : COMPONENTEN ATELIER



Atelier 'componenten' van 8 april 2009

Overheidspartijen willen aan de slag

Op 8 april 2009 is een atelier gehouden met vertegenwoordigers van de ministeries van LNV en VROM, de twee provincies en de twee waterschappen.

In dit atelier zijn 24 componenten voorgelegd die gedestilleerd zijn uit kansrijke onderdelen van de denkrichtingen. Doel was om van elke aanwezige partij een selectie van componenten te krijgen waarop men kort aangaf dat zij dat component gerealiseerd willen zien en dat zij daar als partij trekker van zijn cq in samenwerking met een andere partij een bijdrage aan willen leveren. Een intensieve ochtend waarin het eerste resultaat aan de muur kwam te hangen als een soort samengestelde kaart van het venster bestaande uit blaadjes met componenten en korte aantekeningen om de rol van elke partij aan te geven.

Conclusie op hoofdlijnen is dat de componenten breed omarmd werden, en dat er vanuit deze overheidspartijen genoeg inhoudelijke gronden redenen zijn om bij te dragen of trekker te zijn van de ontwikkeling van de door hen geselecteerde componenten. Alle componenten zijn één of meerdere keren geselecteerd door de vertegenwoordigers. Ze worden op de hierna volgende pagina's getoond met de letterlijke tekst, zoals die tijdens het atelier op de componenten zijn geschreven door de deelnemers. Aan het eind van het atelier is direct ook een digitale versie van de uitkomst van de discussie op het scherm getoond. Deze staat aan het eind van de serie componenten. Over deze kaart is nog doorgepraat tot slot van het atelier. Hieruit hebben we de conclusie getrokken dat er draagvlak is voor deze ingrepen.

Na het atelier is er op 21 april een gesprek geweest met Rijksadviseur van het landschap Yttje Feddes. Zij heeft positief gereageerd op de uitkomsten en heeft de projectleiding voor het Venster aangemoedigd om de uitkomsten van het componenten-atelier als eerste fasen te zien en ook zeker een doorkijk te geven naar de langere termijn, zodat het Vensterbrede beeld uit het document 'Inspiratie voor Realisatie' ook echt bewaarheid wordt. Sterke randen vormen de eerste prioriteit, maar het aanzetten van de noord-zuid lijnen door het open middengebied langs de dubbele Wiericke en bijvoorbeeld de oude loop van het Kerverland worden daar haar zeker aanbevolen.

Er was interesse voor het generiek inzetten van natuurvriendelijke oevers en slootkantbeheer, ook in relatie tot het hele gebied. Haar speciale aandacht voor de natuurcorridor van de Groene Ruggegraat omvat niet alleen het Venster, want zij heeft reeds met vele projectteams over allerelei delen van deze nationale structuur gesproken.

Yttje Feddes was kritisch over de landschappelijke kwaliteiten van een dergelijke corridor, maar zag de koppeling als lijn element aan de Enkele Wiericke wel als kwalitatieve oplossing. Ze maakte zich hard voor het verbreden van de onderdoorgangen van de A12. Dat er allereerst op één plek wordt ingezet, betekent volgens Feddes niet dat niet alle onderdoorgangen aan bod moeten komen.

De Rijksadviseur was ook positief over het verplaatsen van de aansluiting Waarder/Nieuwerbrug naar Woerden-West, waar het tevens een recreatief knooppunt kan vormen in samenhang met de transformatie van de ontwikkeling van het landschapspark aan de stadsrand van Woerden. Ook is haar gevraagd zich sterk te maken voor interdepartementale aandacht voor het realiseren van een dergelijk knooppunt, evenals de aandacht voor de overige snelwegaanpassingen in het kader van de snelwegpanorama's.

Daarnaast plaatste zij vraagtekens over het voortzetten van de ecologische verbinding naar Bodegraven-Noord over de oeverwal en door het open gebied richting Nieuwkoopse plassen. In de discussie over de zin en onzin hiervan zijn ook de ruimtelijke kansen, met tot nog toe bestuurlijke onmogelijkheden, van een andere route ten westen van Bodegraven besproken. Haar interesse voor de landschappelijke samenhang in een dergelijke variant stak was groot. Het is echter ook duidelijk dat een wellicht zeer robuuste oplossing voor zowel de natuur, als de precaire functionele situatie rondom de MT-polder en omgeving iets zal zijn van de lange termijn. Binnen het Venster wordt uitgegaan van een corridor met beperkte afmetingen als het gaat om moerasinrichting, en zonder opgaande beplanting, tot aan het Fort Wierickeschans. De versterking van het lineaire noord-zuid element wordt daarmee versterkt, en vormt samen met de schraalgrasland inrichting tussen deze corridor en de oostrand van Bodegraven een robuuste afronding van de bebouwde kom van Bodegraven. Dit garandeert een groen en open landschap en het staat een eventuele andere route langs meer geschiktere en grotere natuureenheden aan de westkant van Bodegraven niet in de weg. De rijksadviseur onderschrijft dit van harte.

Open inloop, reacties, het componenten-atelier en het gesprek met de Rijksadviseur hebben geresulteerd in het maken van het inrichtingsplan zoals dat is verbeeld in de voorliggende hoofdstukken

Randweg Woerden

- OLA -combi met blauwe afrondig Woerden-West
-Bravo (gemeente)
- PU -basis, gebieds gericht project
-Provincie Utrecht + gemeente + waterschap + netwerk
fiets- en wandelpaden
- LNV -nut / noodzaak aanleg
-let op inpassing in het landschap
-ontwikkelaar + provincie + gemeente



Fietspad Molendijk-Oude Rijn

PU -

LNV -ok, voortouw ?

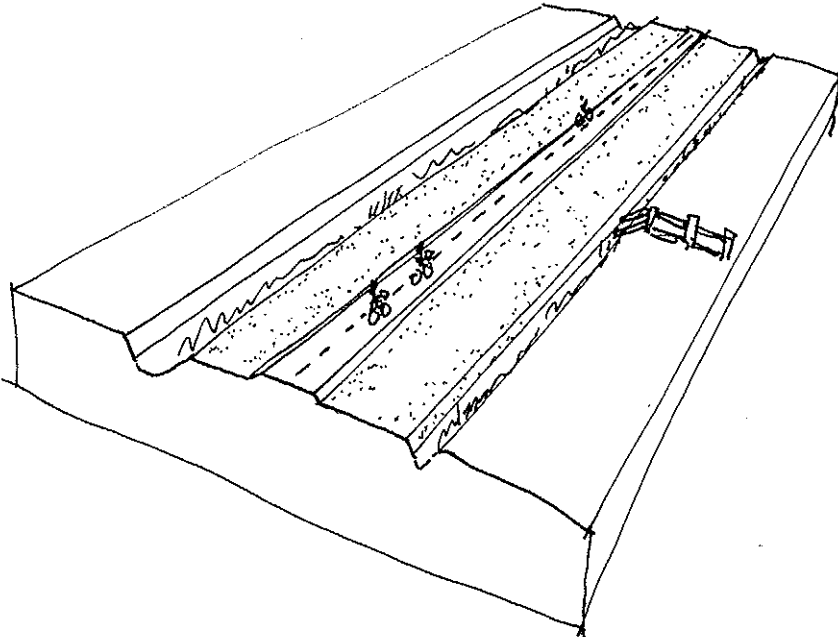

Fietspad Molenvliet-polder de Bree + brug

PU -

LNv -Ok, doorlopende verbinding?

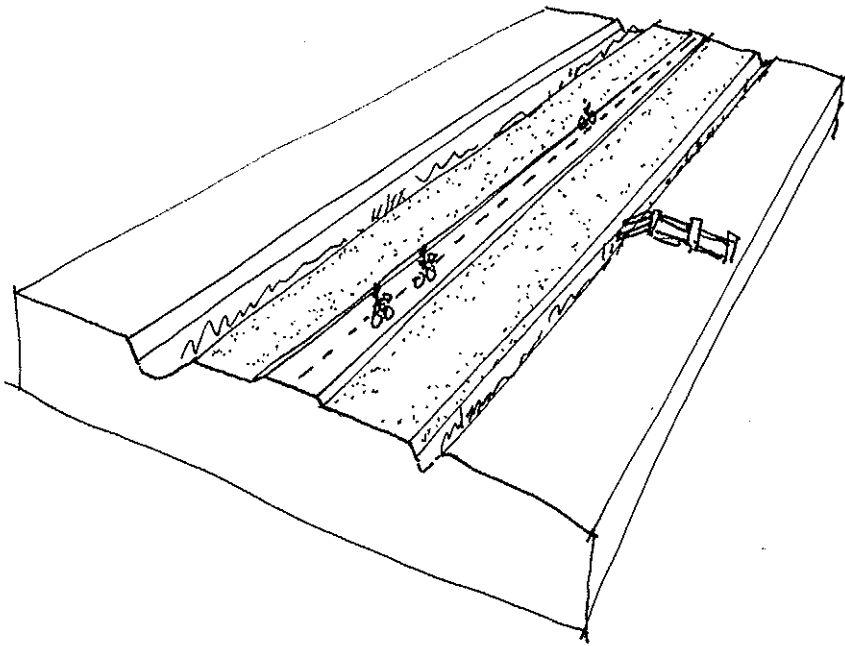

Fietspad parallel aan het spoor

PU -

LVN -Ok, goede beleving Venster, n.b. aansluiting bij doorlopende route richting Reeuwijkse plassen

PZH -HHRS -PU

GW -pact CV

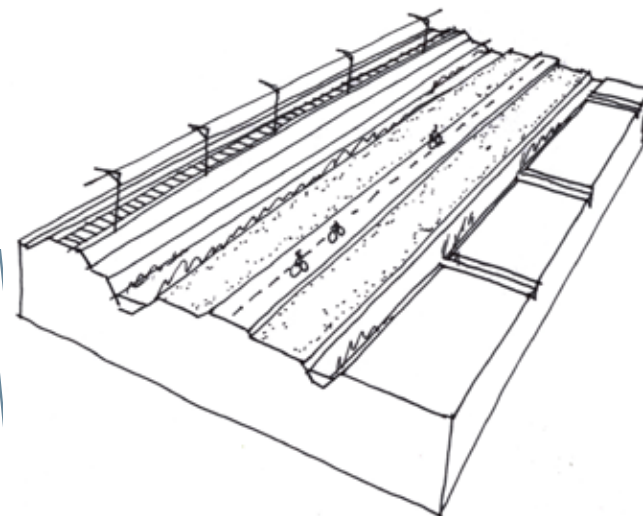

Fietspad meekoppelen met BRAVO

- LNV
- meekoppelen ok
 - twijfel aan de beleving?

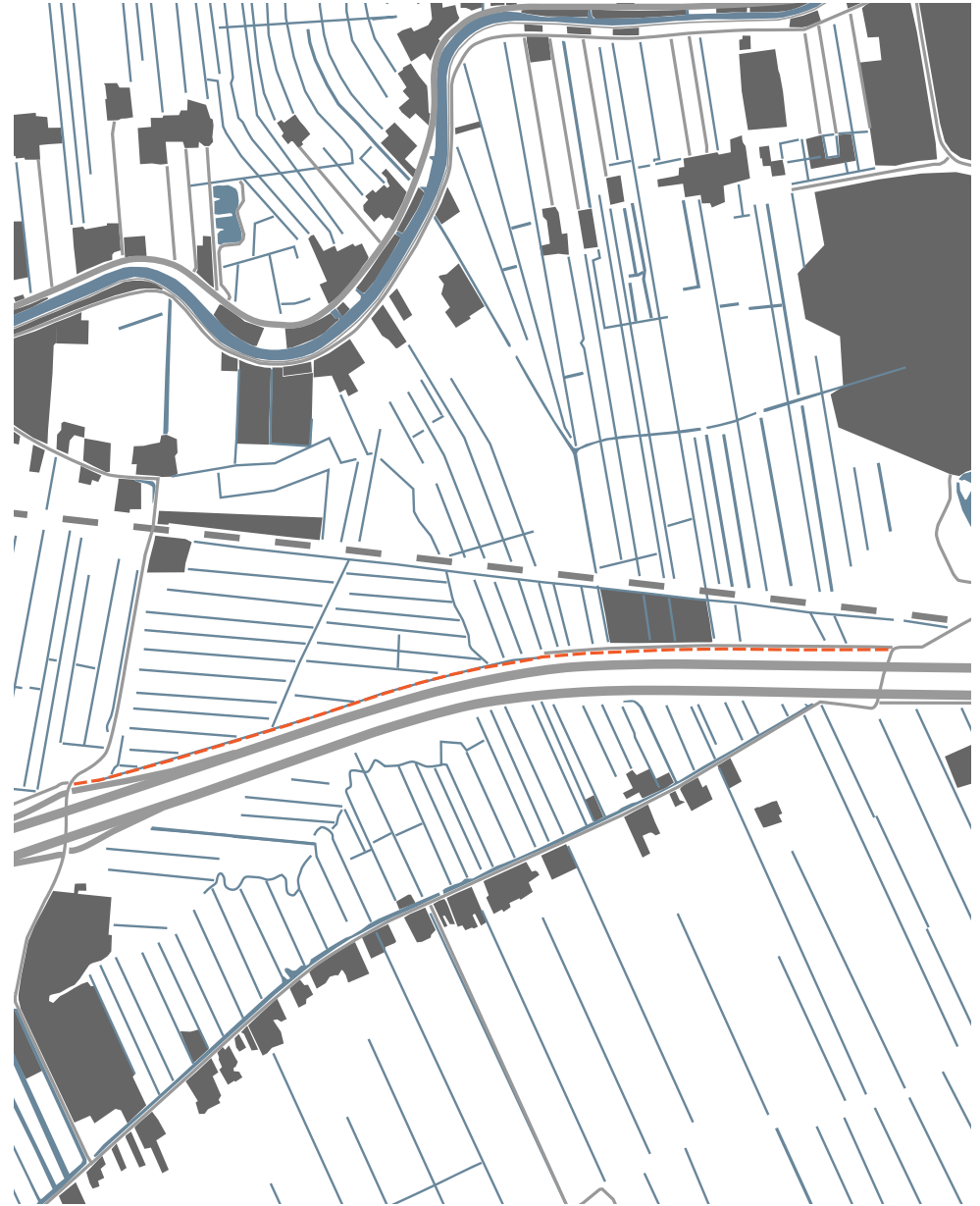
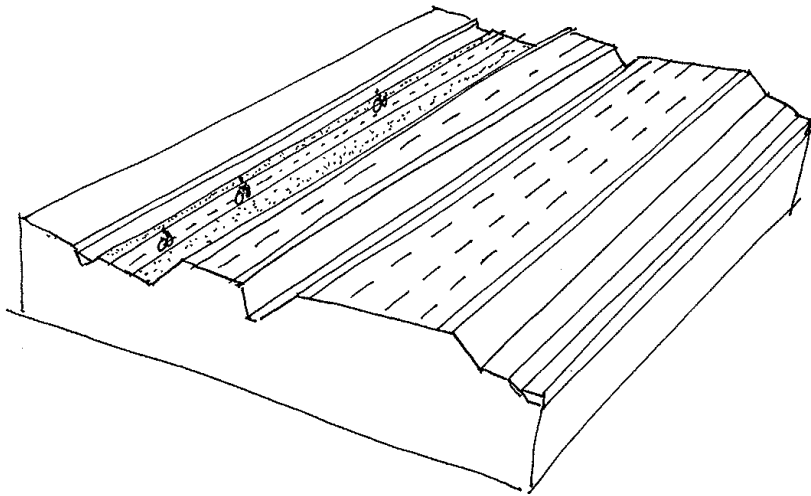

Fietspad langs Enkele Wiericke

LNV -ok gewenst doorgaande route over Oude Rijn, link met W'schans

HHRS -(NRS) -(SBB) -PZH

HDRS -geen taak bij aanleg fietspad; mogelijk wel een belang:
communicatie, promotie, waterschap

? -Rijnland + recreatie (ecoduct)

GW VWC

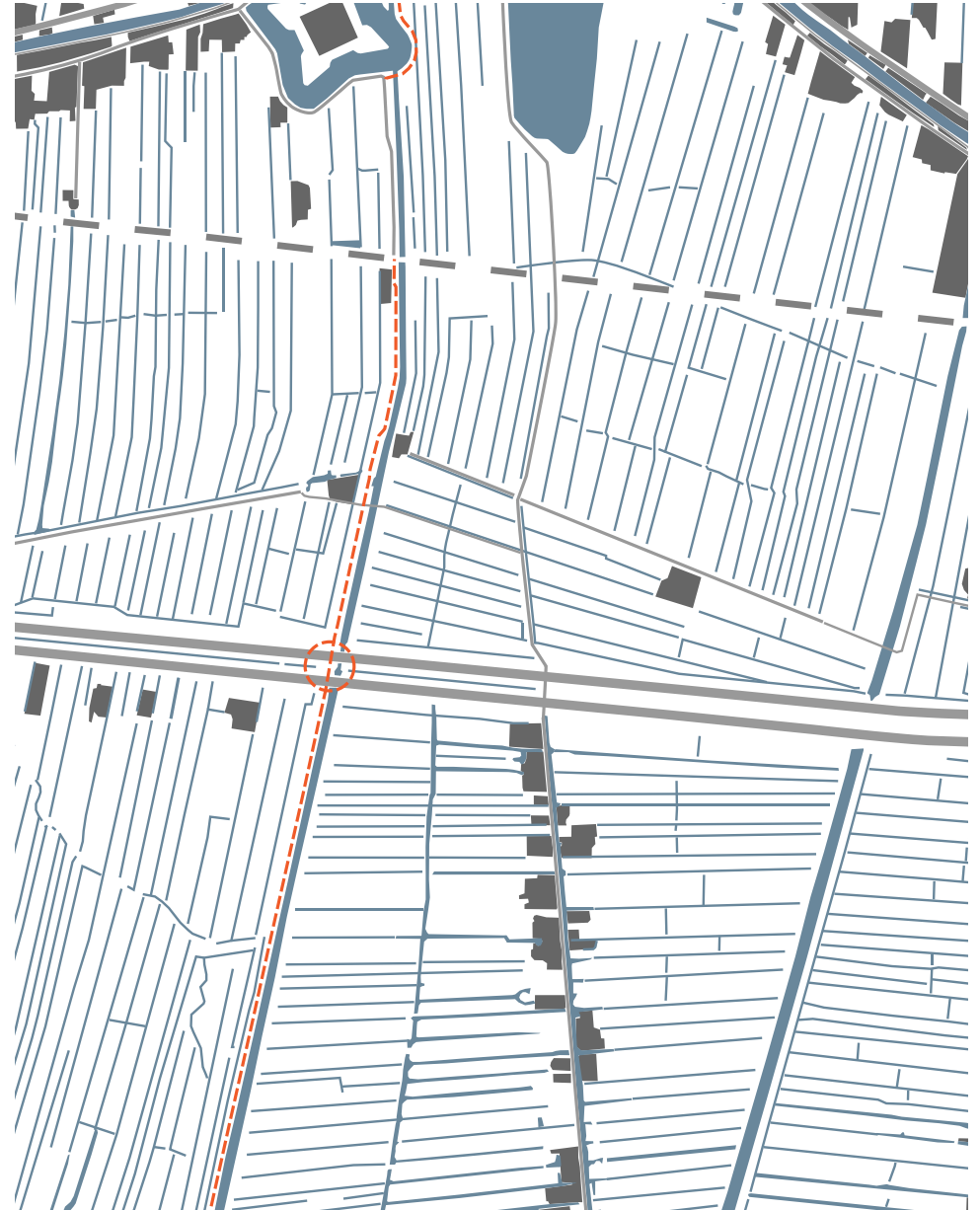
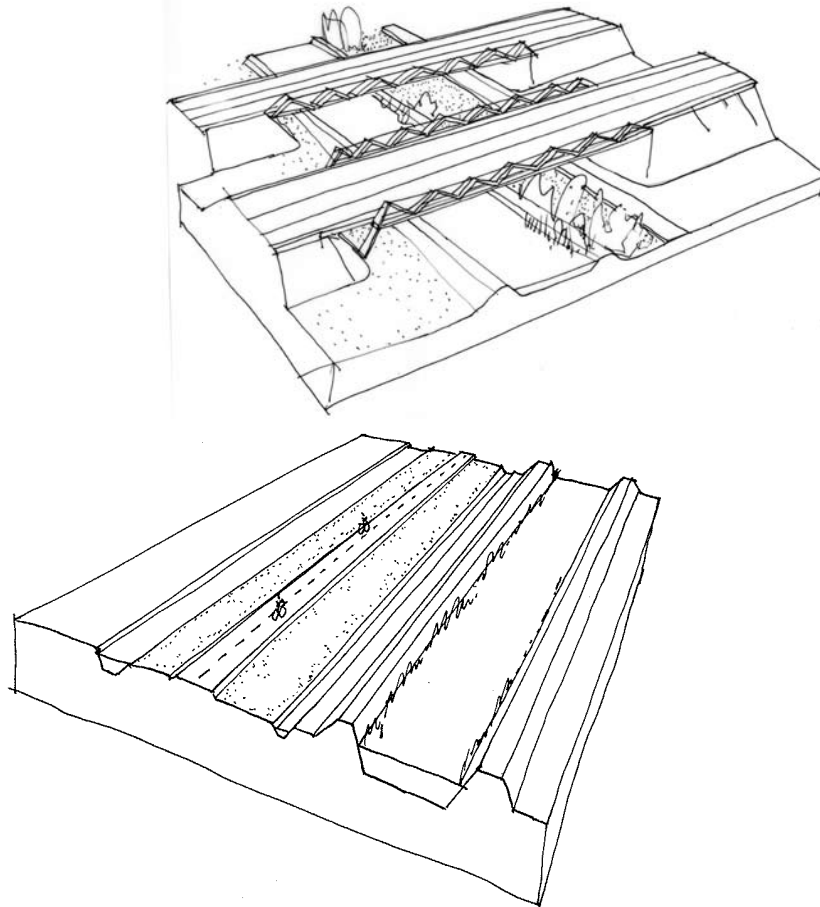

Wandelpad Woerden-West

ILG -combi met blauwe afronding (waterrand) en de randweg

PU -

LNV -Ok ontwikkelaar, gemeente en provincie

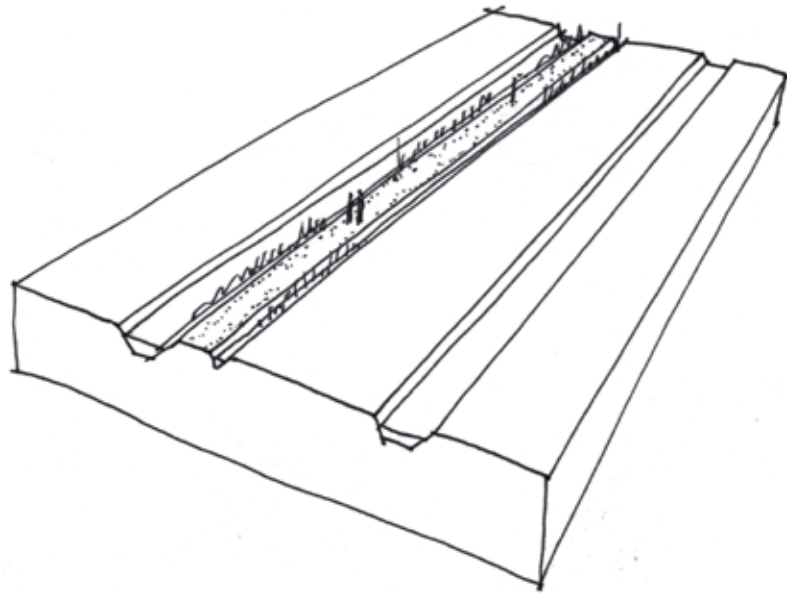

Wandelpad Woerden-West naar Oude Rijn

LNV -OK

PU -

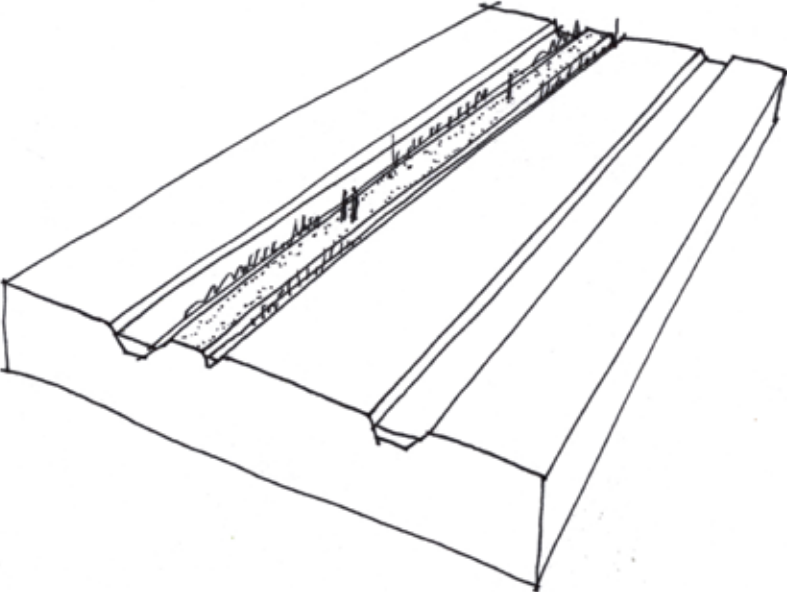

Wandelpad Tureluur

LNV -OK, goede aansluiting bij andere paden

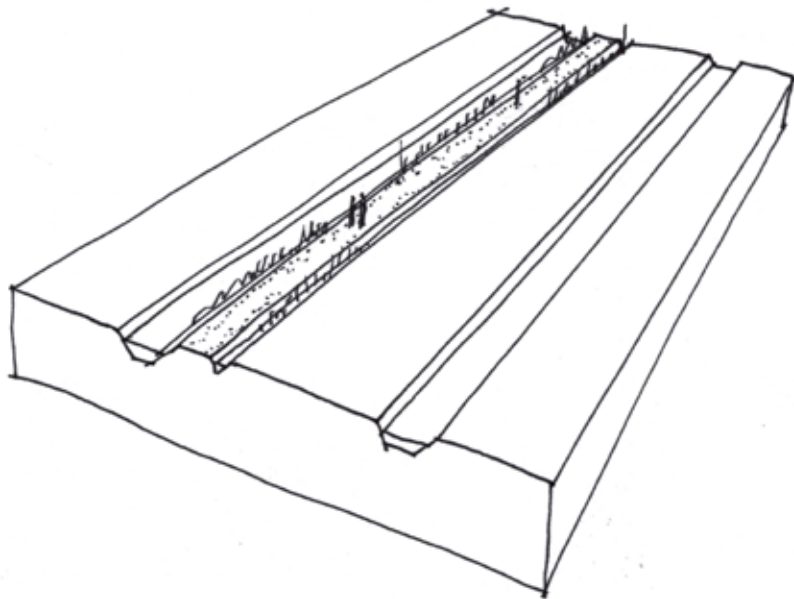

Wandelpaden Boerderijweg-spoor

LNV -OK ontwikkelaar gemeente en provincie

VWC GW-boerenland pad, vitaal platteland

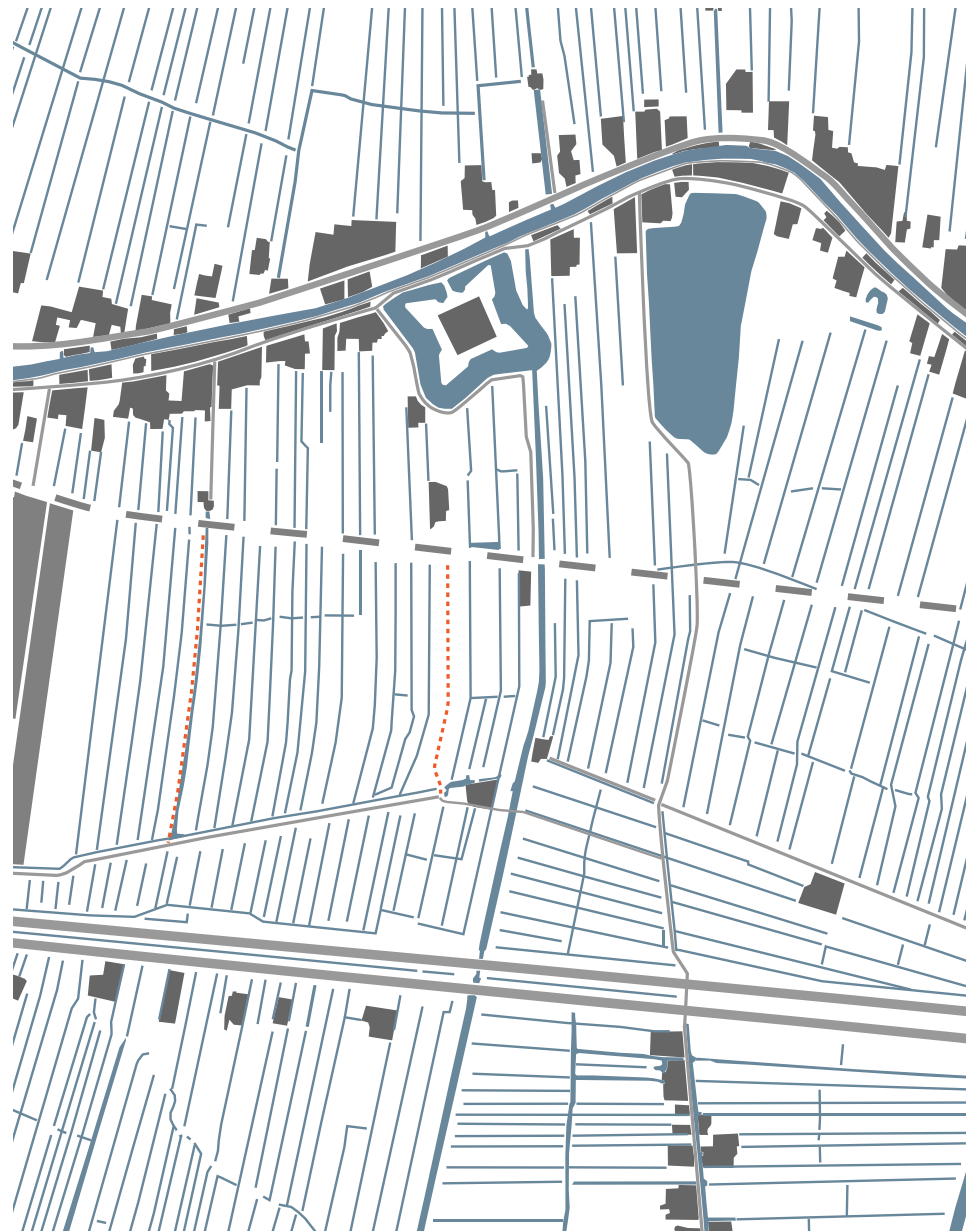
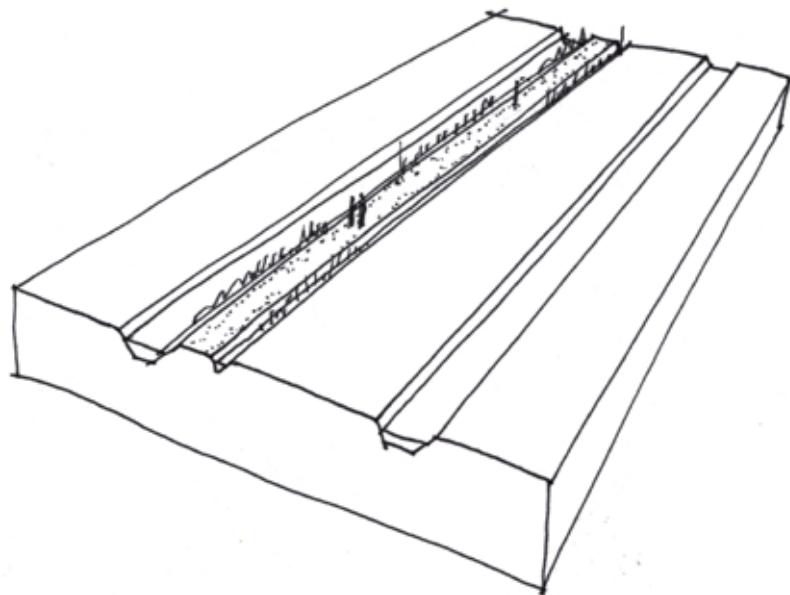

Knooppunt Woerden-West

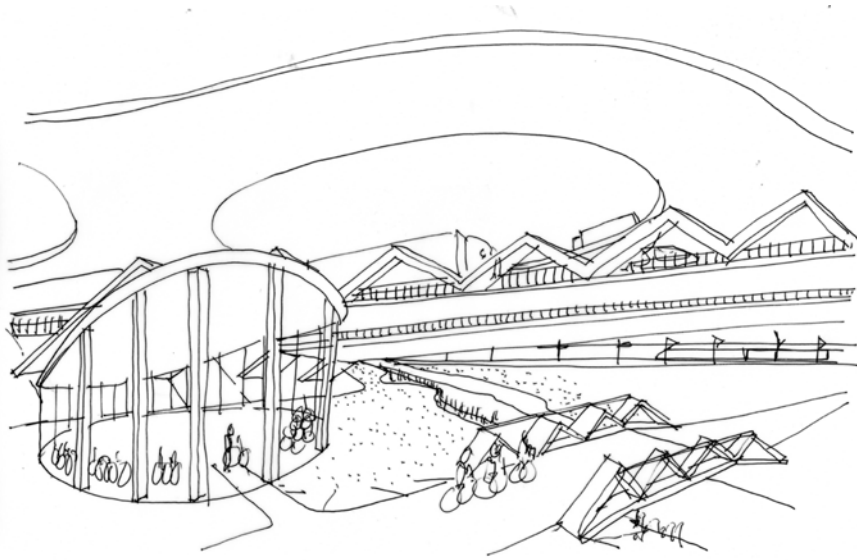

OLA -VROM, mooi nederland (panorama)
-RWS regenboog route

LVN -snelle realisatie gewenst. in combinatie met op de schop nemen A12
-voortouw RWS



Bodegraven-Oost Weideveld 2 'Groene stedenbouwkundige rand'

LNV -graag in combinatie met waterblauw
-voortouw gemeente, snelle realisatie

VWC -las

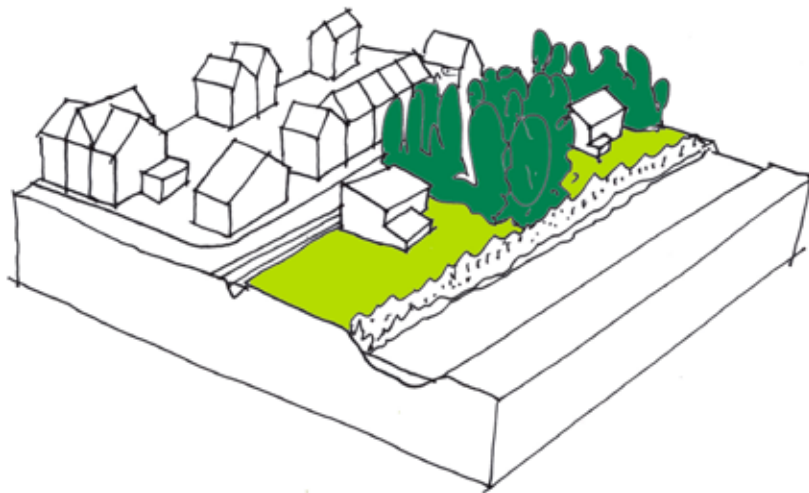

Bepanting erven op de oevertwal

LNV -voortouw gemeente en provincie

? -meekoppelen randweg

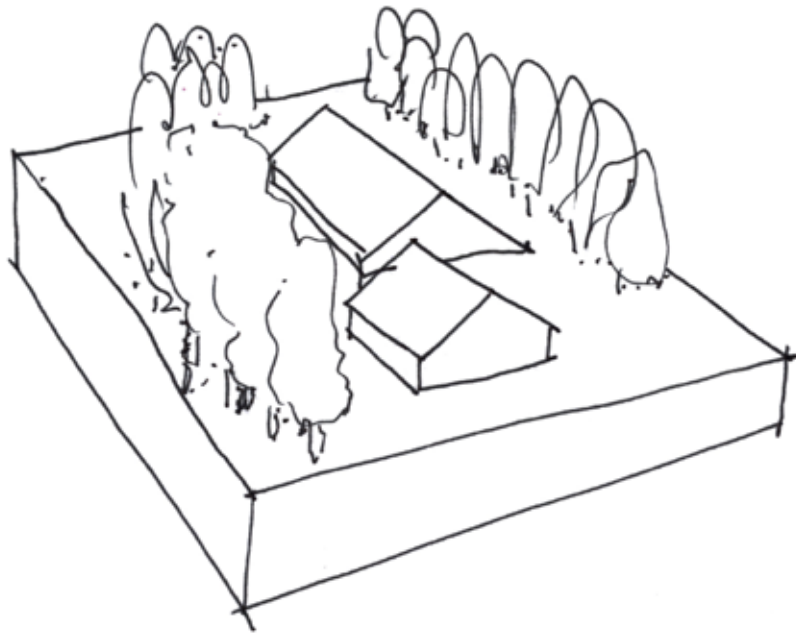

Natuurvriendelijke oevers: vrijwillige basis, waterpeil verhogen plus natuurdoelstellingen

OLA -te beginnen bij stekelboer
-geen waterpeil verhogen maar
waterberging
-ILG (?)
-IVWPlan (waterschap geld)

VWC GW -subsidie natuurbeheer

PU -natuurdoelstelling = slootkantbeheer

HDSR -erg positief: waterkwaliteit en berging, duurzaam water
systeem beter dan aanleg via vlakken
-provincie / gemeente versterking cult.hist. waardevolle landschappen,
landschapsbeheer, behoud agrariers als beheerders van het landschap

LNv -OK voortouw waterschappen en boeren



Bomenrand landelijkgebied Bodegraven-Oost

VNC GW-relatie Weideveld

- LNV
- OK in combinatie met blauw, passend bij kwaliteiten, ontrommelen
 - voortouw gemeente

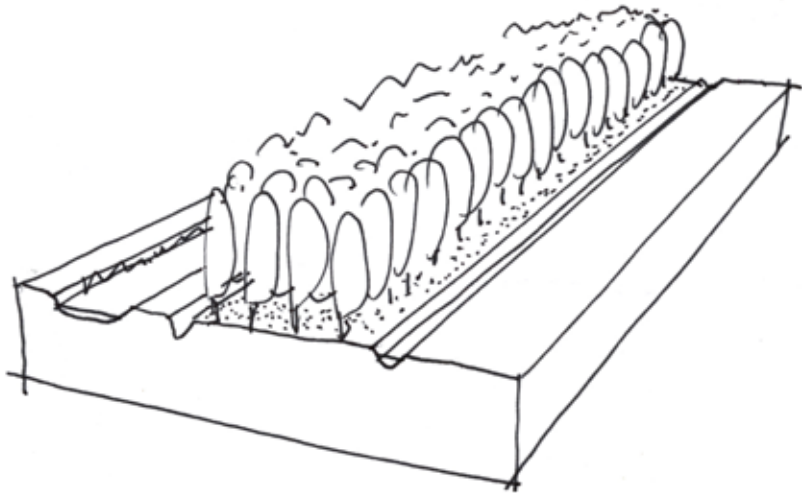

Waterrand Woerden-West

- ? -PU + HHRS +Woerden
- PU -bouwsteen gebiedsgericht project
- OLA -combinatie met randweg Woerden-West
-provincie + gemeente + WS
- LNV -OK blauw in combinatie met groen
-jachthaven, doorlopende vaarroute
- HDSR -positief als je hierin water kunt bergen bij wateroverlast (dus: peilverschil nodig met boezem) totale opgave = 200.000 m³ = 20 ha met 1m. peilopzet
erg positief dat het direct aan de boezem ligt

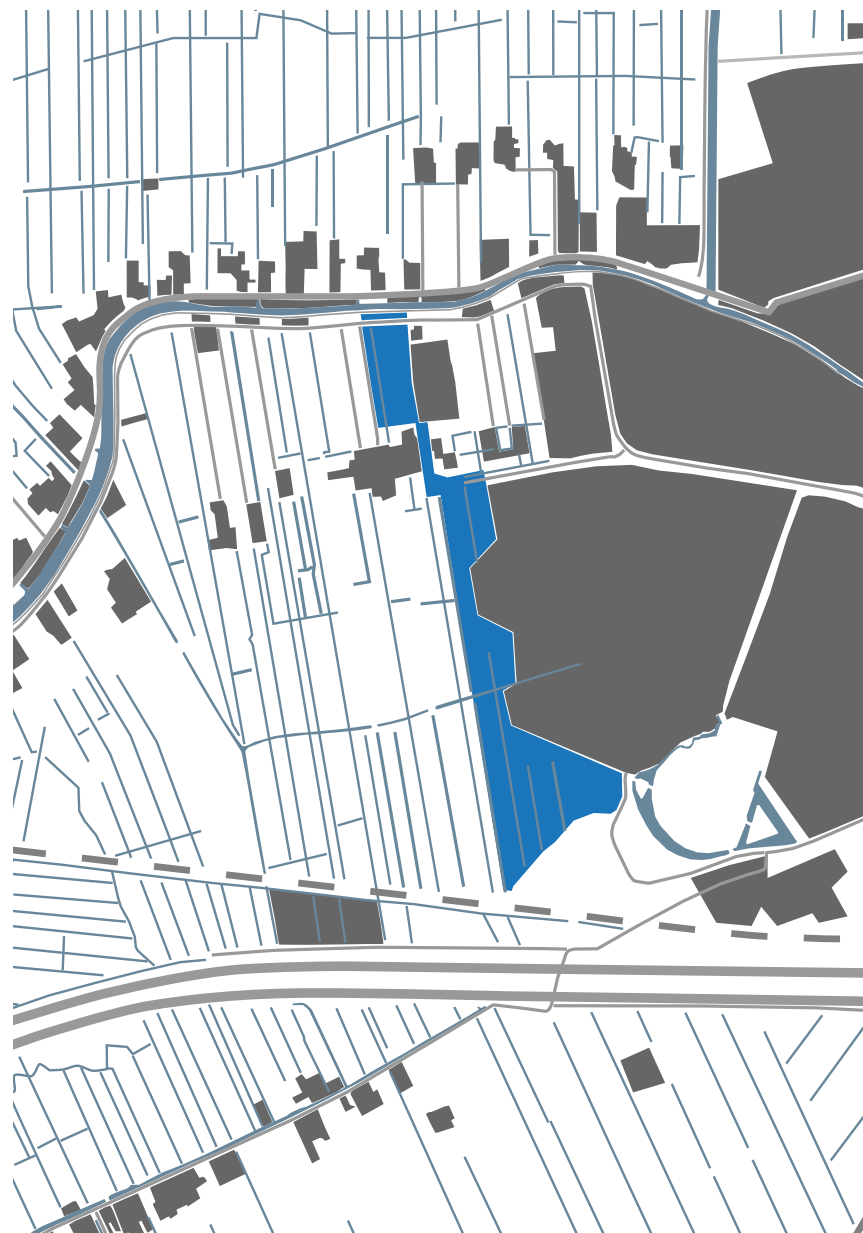
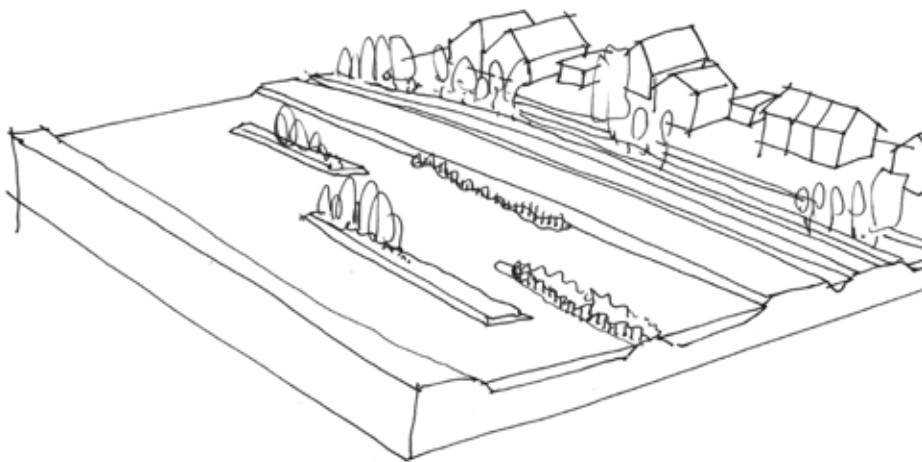

Groene ruggengraat

? -Rijnland + gemeente
- 1ste keuze watertoevoer R.P. N2000 ruggegraat

HDSR -positief als er mogelijkheid is voor combinatie met waterberging
-provincie: EHS loopt hier ook langs

LVN -OK voortouw provincie, SBB, boeren
-oversteek Oude Rijn / NB benutten Wierickes

OLA -ILG + blauwe opgave?

VWC GW-opgave natuur

? -NRS + RW + BG + SBB + PZM

PRINCIPEPROFIEL MOERASSTROOK NAAST AGRARISCH GEBIED

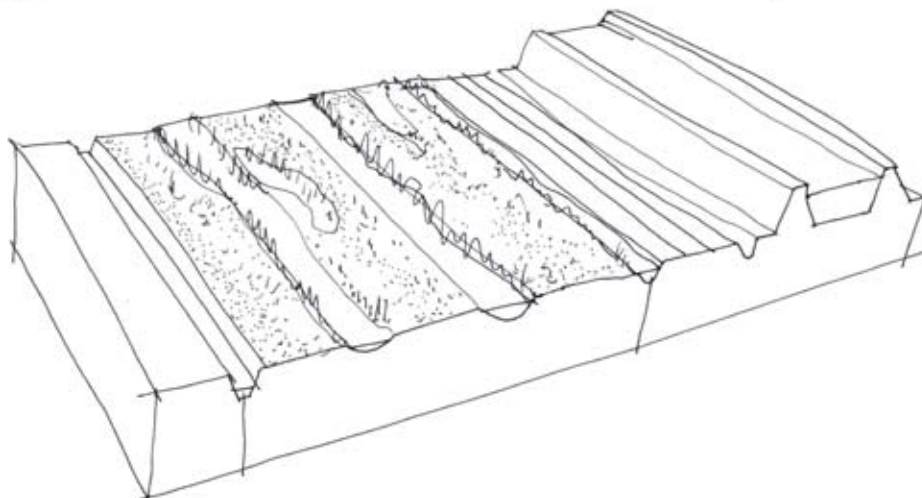
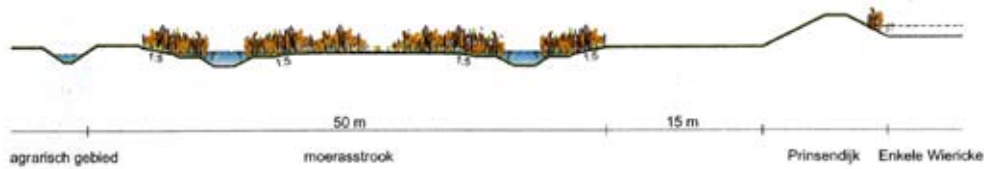

Groene ruggengraat - aanvullend component ca. 160 ha schraalgrasland + natuurvriendelijke oevers

VWC GW-natuur en landschapsbeheer / water

LNV -OK mogelijk kleischaliger (de helft)
-voortouw de provincie

? -schraalgrasland wie? natuurvriendelijke oevers ja Rijnland

HDSR -positief als mogelijkheid voor combinatie met
waterberging (zie stadsrand Woerden) groot voordeel is
dat het direct aan de boezem ligt.

? -NRS + Bodegraven + PZM + HHRS + SBB

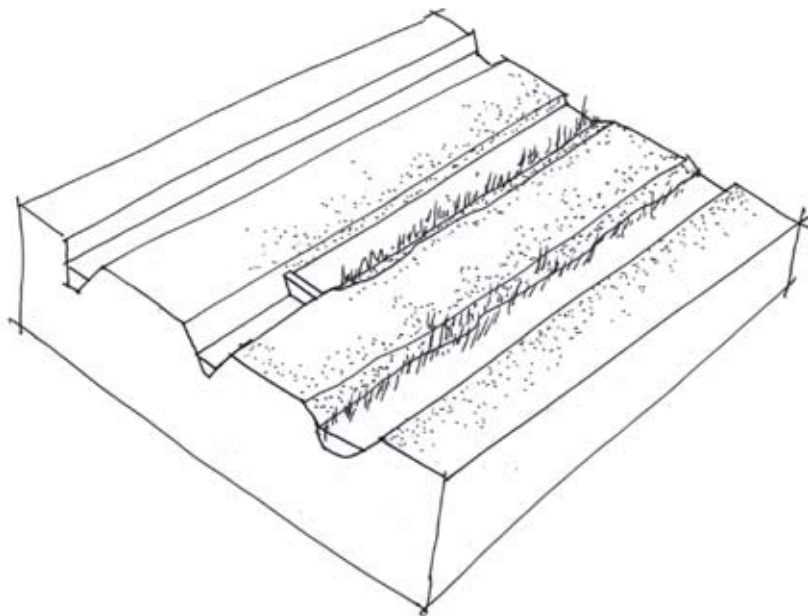

Groene ruggengraat - aanvullend component ca. 160 ha schraalgrasland + natuurvriendelijke oevers

VWC GW-natuur landschapsbeheer

LNv -in combinatie met berging / zuivering
-voortouw provincie, waterschap en natuurbeheer

HDSR -mogelijk interresant als combinatie met waterberging (zie
Bodegraven + Woerden) vraag is of de locatie ok is?

? NRS + Reeuwijk + PZM + HHRS

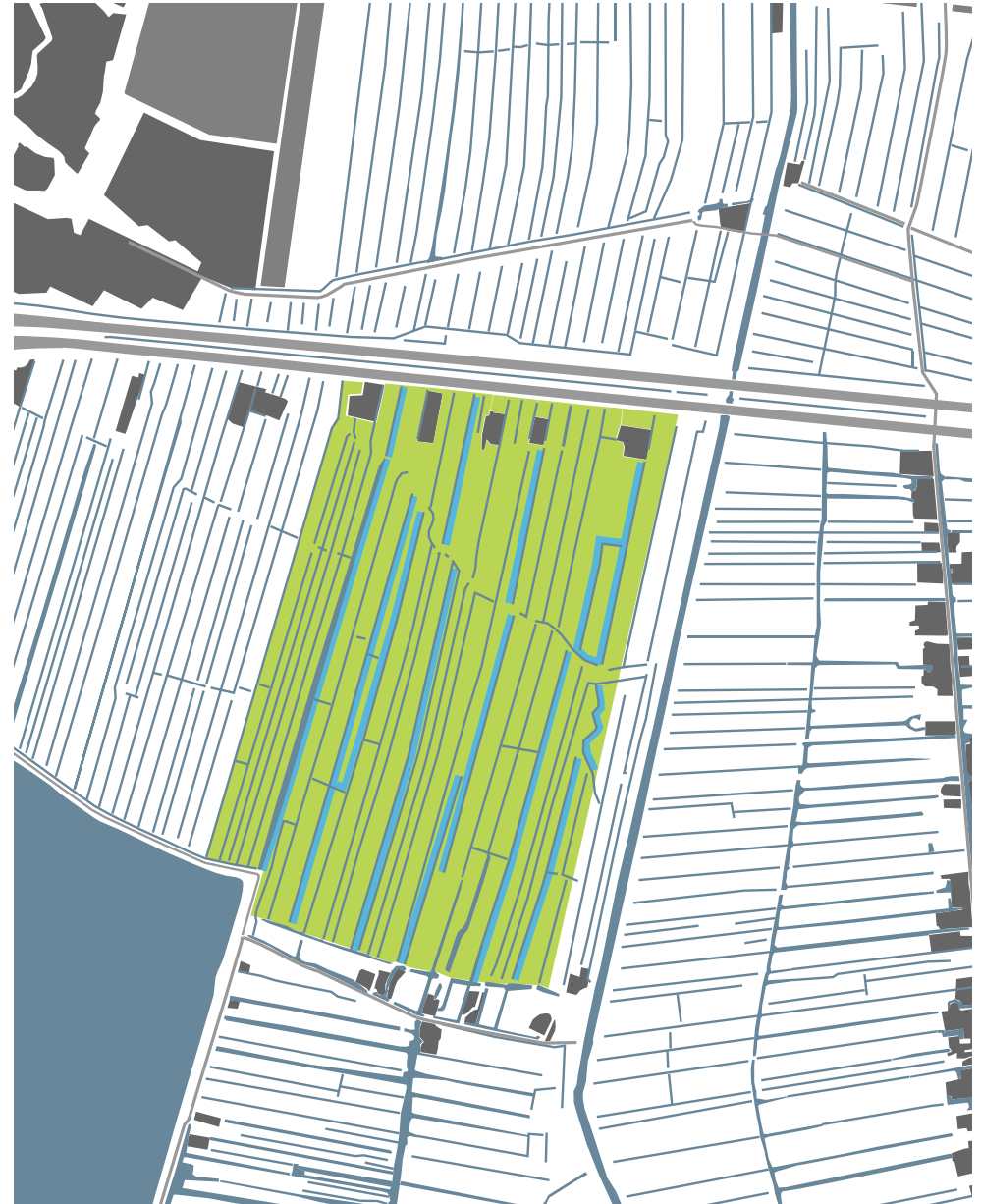
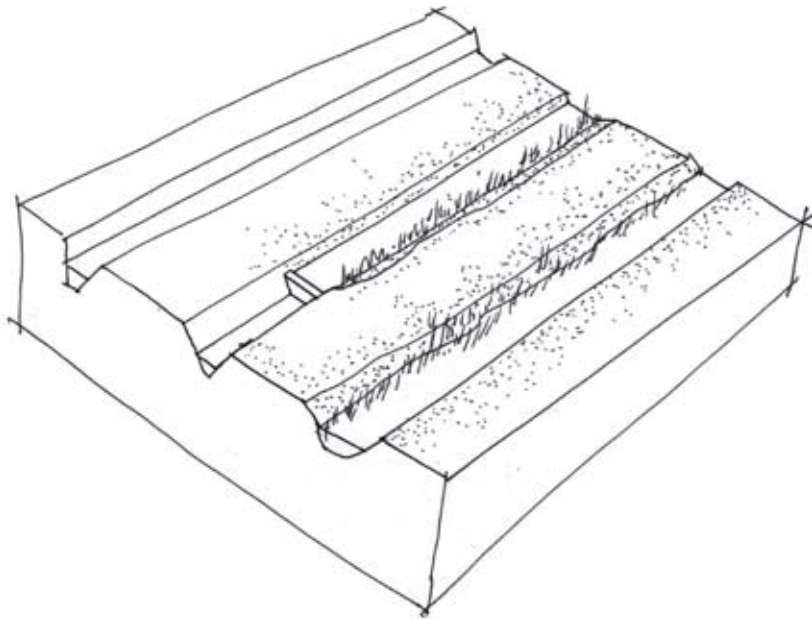

Groene ruggengraat - aanvullend component ca. 160 ha schraalgrasland + natuurvriendelijke oevers

LNV -Voortouw provincie en natuurbeheerders

? -NRS + Reeuwijk + PZM + HHRS

HDSR -mogelijk interresant als combinatie met waterberging
locatie ligt echter niet direct aan de boezem

VWC GW-natuur landschapsbeheer

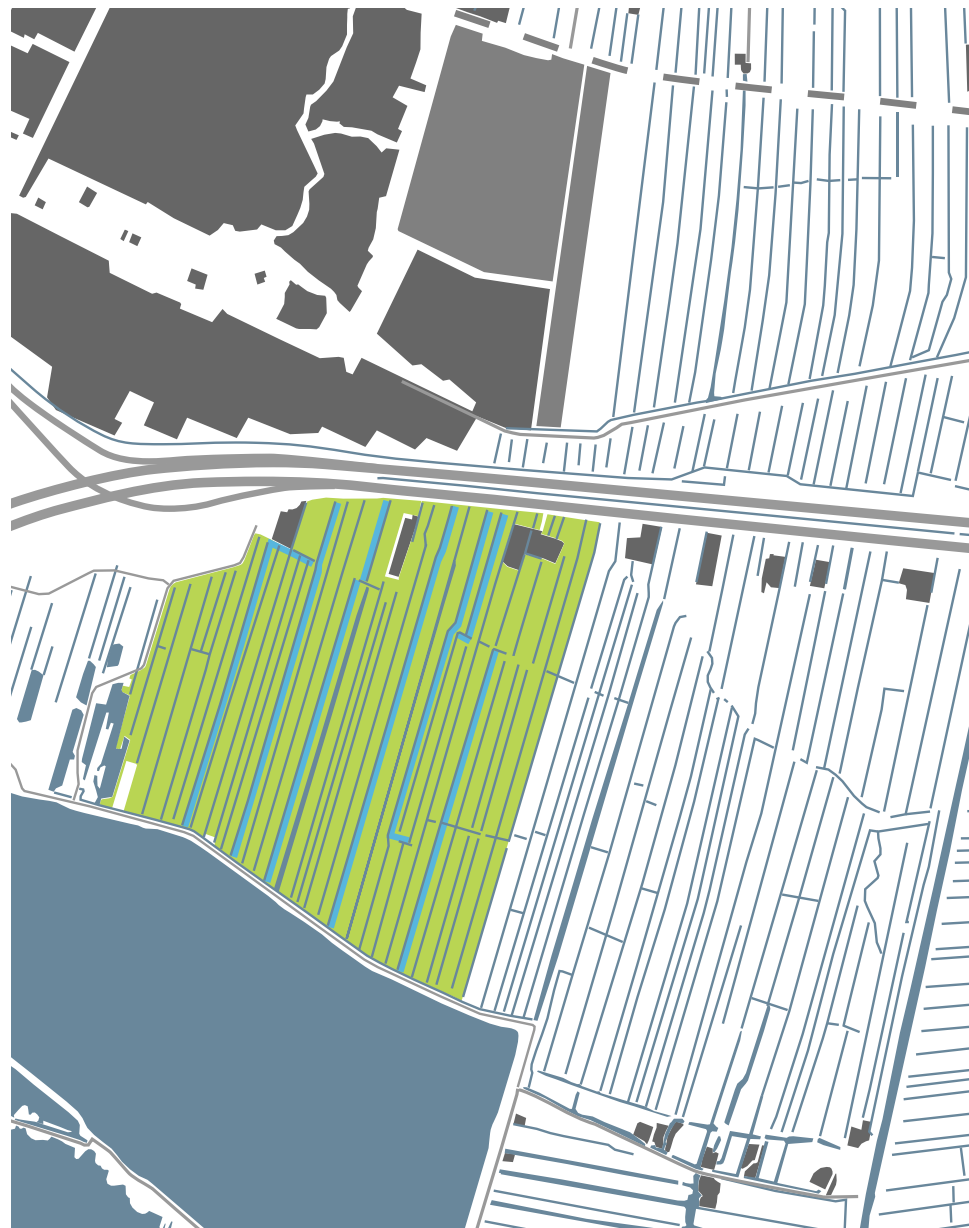
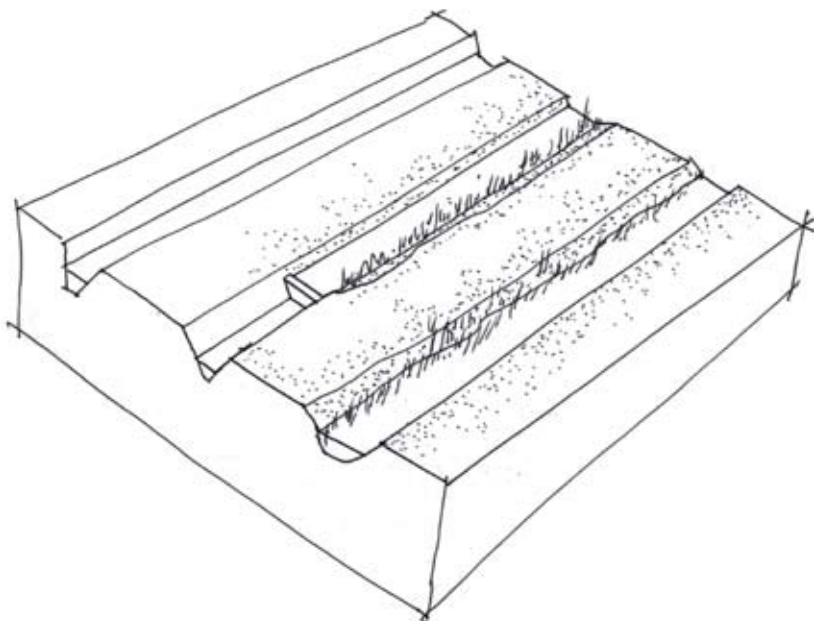

Beheerslandbouwgebied Woerden-West

PU -recreatiever, landschapspark, langere termijn

? -PU + Woerden

LNV -in combinatie met ontrommeling

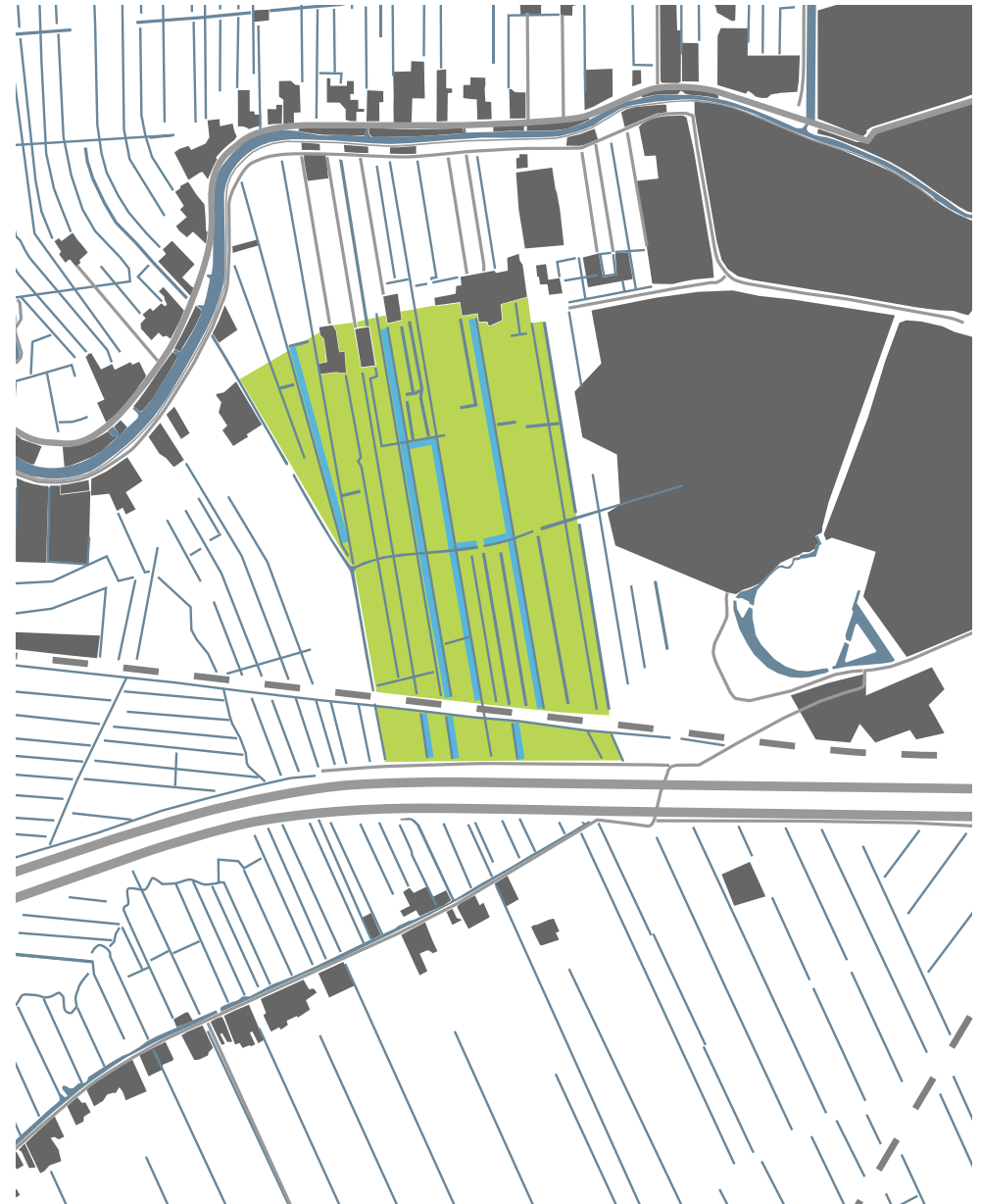
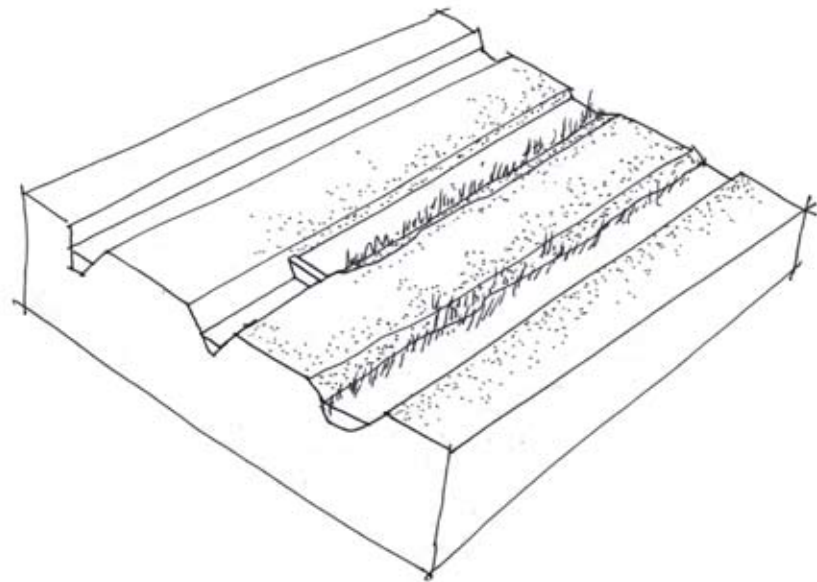

Waterberging Bodegraven-Oost

- LNV
 - in combinatie met groene afronding voortouw waterschap Rijnland
 - 2e alternatief
 - wateraanvoer RP+ natura 2000
 - let op waterafvoer Bodegraven
- HDSR
 - positief voor waterberging ligt direct aan de boezem (zie Woerden)
- OLA
 - NW plan (Ws geld)
 - ILG
 - + afronding stadsrand
- ?
 - NRS + HHRS + Bodegraven + PZH

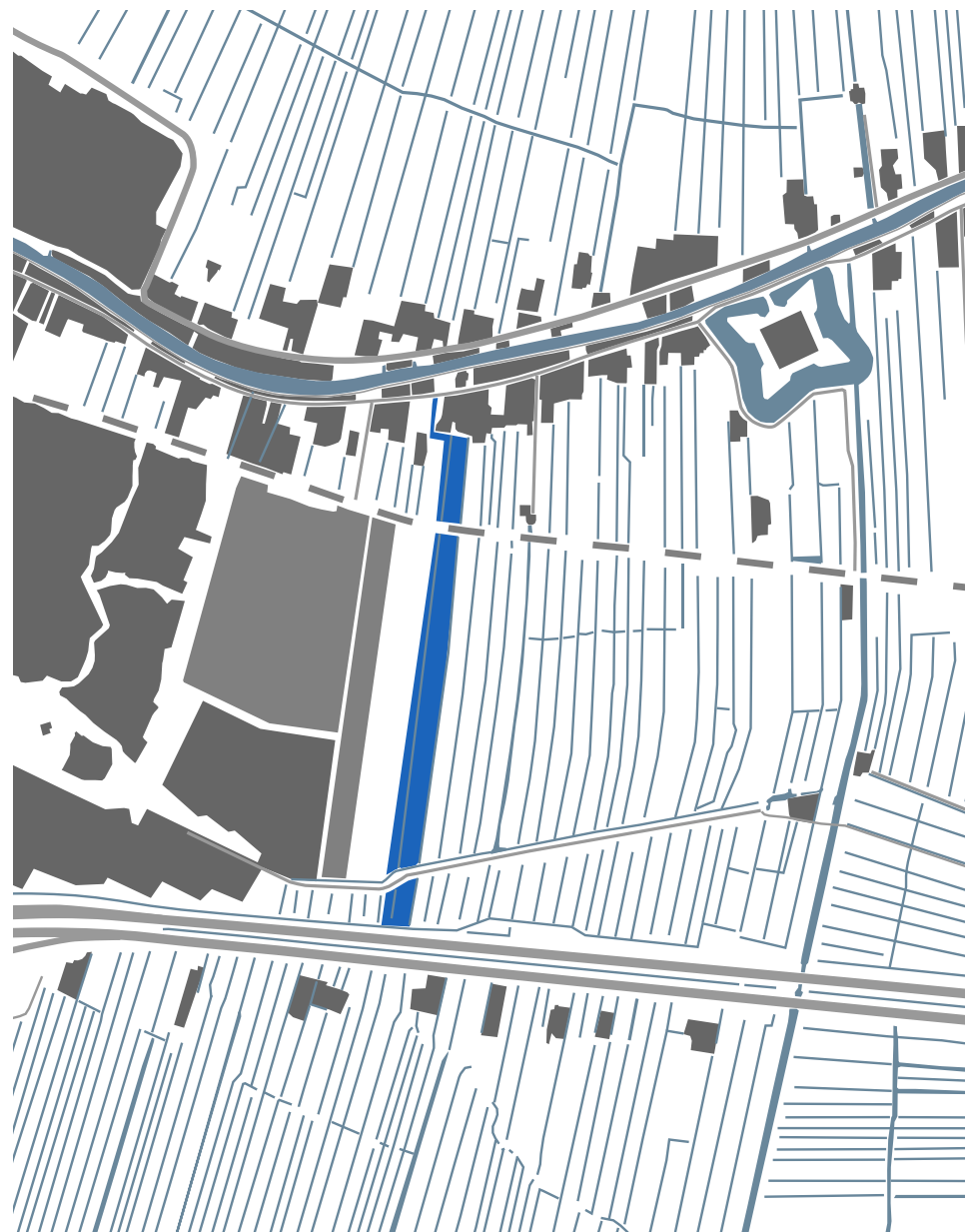
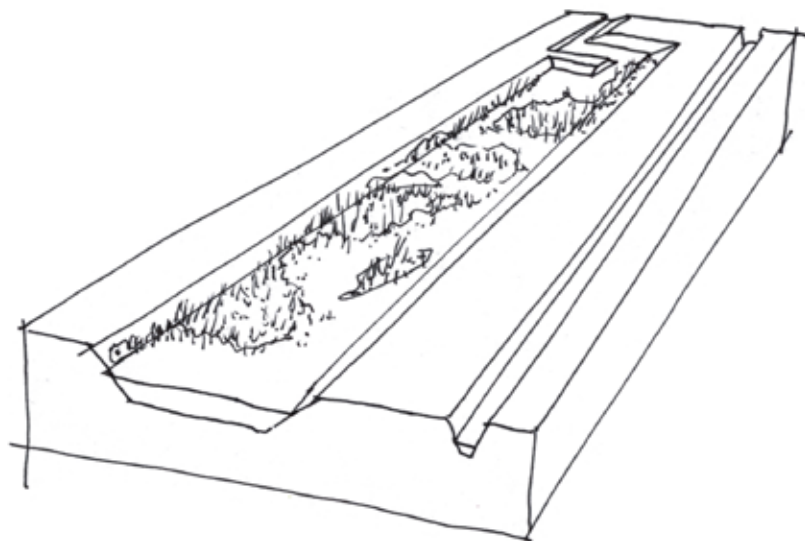

Schoonwatertocht naar de Reeuijksche Plassen

LNV -in combinatie met groen/natuur, voortouw waterschap

OLA -KRW?
-ILG

HDSR -vraag: gaan we overal aparte schoonwater voorzieningen aanleggen? of zoeken we combinaties voor Reeuijks pl. - Nieuwkoopse pl. nieuwe natuur in Bodegraven N?

Rijnland-2e alternatief wateraanvoer RP + N 2000

? -NRS + HHRS + Reeuijk + PZM

? -financieel in fes aanvraag

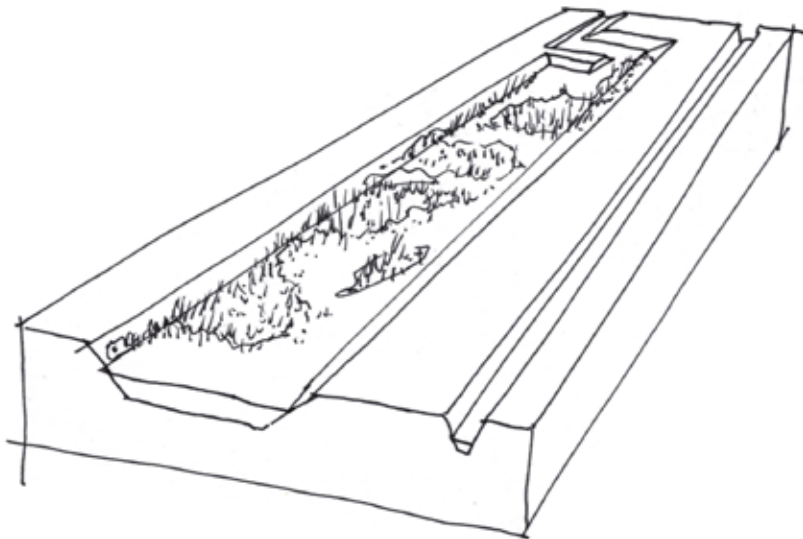

Nieuwe boomgaarden op oeverwal Oude Rijn

- PU -meekoppelen randweg
- LNV -in combinatie randweg
- Ellen -appels en fruit verdienen al meer dan 30 jaar bijzonder slecht, nieuwe landgoederen beter idee

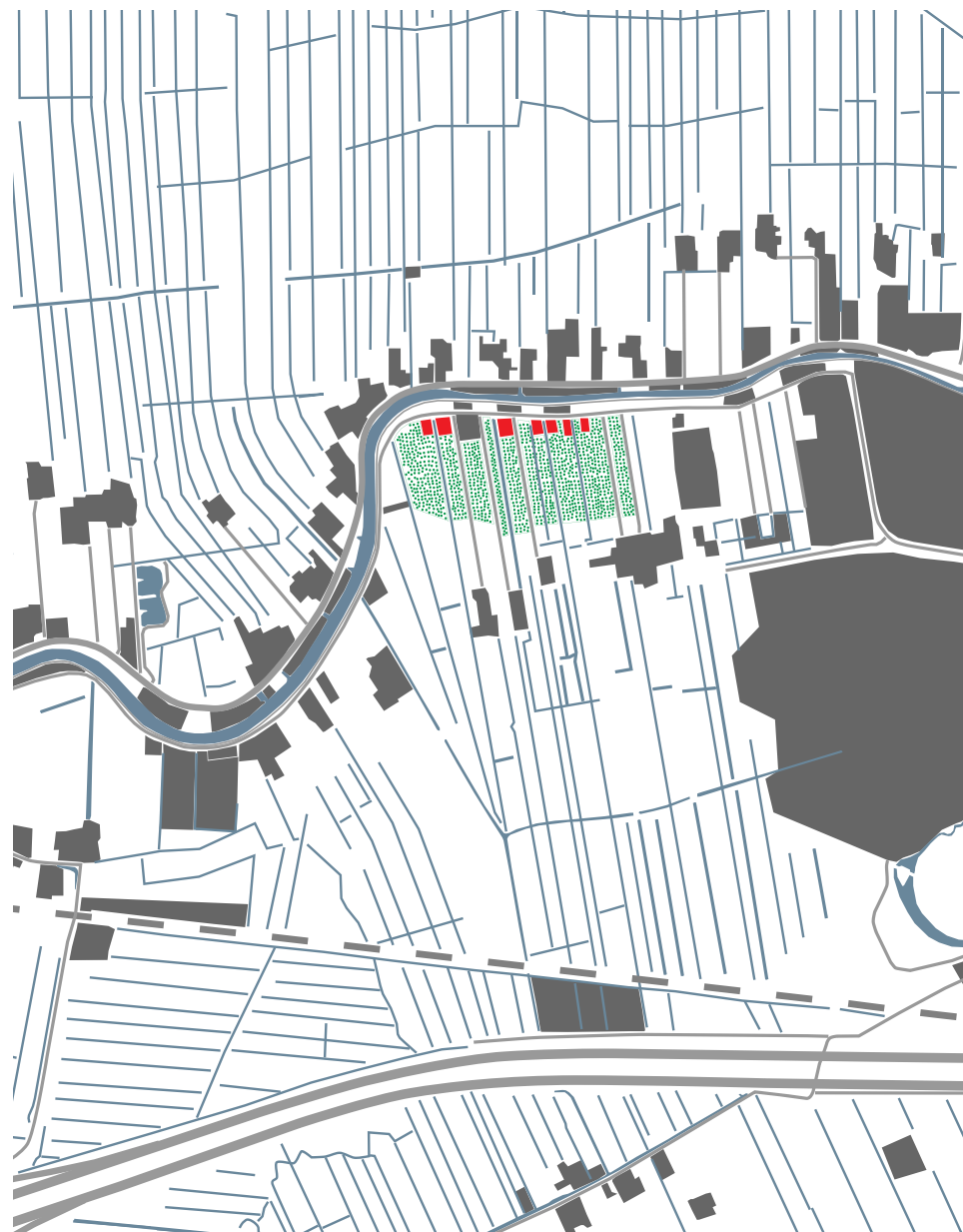
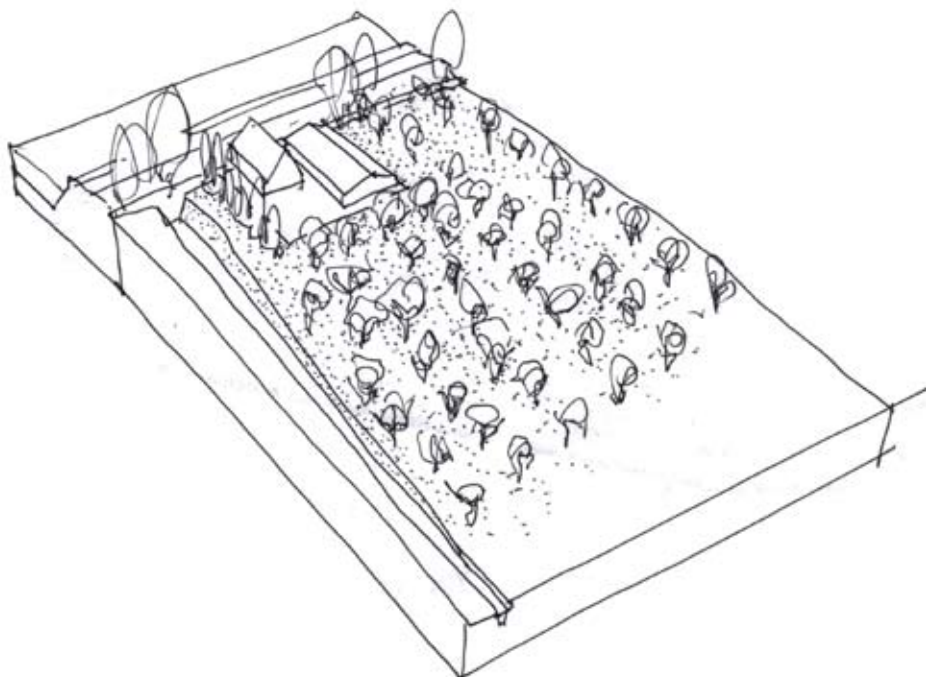

Bijlage 5: In

loopavond terugkoppeling

5

SAMENVATTING ERVARINGEN INLOOPDAG WIERICKEHUIS NIEUWERBRUG

De bewoners hebben de meermalen hun complimenten gegeven met betrekking tot het plan en het plan vormingsproces. Op hoofdlijnen vind met het een 'goed plan en vind men dat er goed geluisterd is naar de reacties die geuit zijn tijdens de vorige bijeenkomst. Ten aanzien van de centrale uitgangspunten: openheid en slagenlandschap/water als lijnelement hebben we tijdens de bewonersbijeenkomst geen reacties ontvangen. In het algemeen zijn wel vragen gesteld naar storende elementen, deze betroffen met name stand van zaken werklint, uitbreiding Nieuwerbrug en windmolens.

Veel reacties van de bewoners komen voort uit het spanningsveld recreatie en landbouw in het Venster. Gepleit is bij de vervolgplanvorming goed rekening te houden met de consequenties van wandel- en fietspaden langs en over agrarische erven in het Venster. Voorbeelden van geuite zorgen:

- verminderde privacy
- ongeruste recreanten met betrekking tot dierenwelzijn (schaap in de sloot)
- extra water, leidt tot extra recreatie
- praktische bezwaren als 'mobiliteit tractoren'.

Daarnaast zijn veel praktische vragen gesteld met betrekking tot consequenties van de vernatting voor de leefbaarheid. Deze vragen hadden betrekking op:

- ongewenste (m.n. dier) soorten, zoals muggen en knutten
- en volks- en diergezondheid.

Op de volgende pagina, worden meer gedetailleerde reacties weergegeven.

Oostrand Bodegraven/polder Zuidzijde

Landbouw

- Hoofdfunctie landbouw komt onvoldoende tot uiting, raster zoekgebied zou dunner moeten zijn.
- Hoofdconclusies voor de 4 inloopvarianten klopt niet. Denkrichting langs stadsranden is niet vertrekpunt maar denkrichting westelijk en oostelijk van de Enkele Wiericke. Conclusies in de kadertjes van de denkrichtingen kloppen niet.
- Landbouwgebied ten westen van de Groene Ruggengraat geen natuurdoelstelling opleggen, maar vasthouden aan verbetering weidevogelbeheer

Natuur

- Zorg dat er niets overblijft van de Groene Ruggengraat; het lijkt erop dat deze smaller wordt dan ooit is afgesproken!
- Contour Groene Ruggengraat wijkt af van afspraken uit de landinrichting Drie bruggen
- Wat gebeurt met reeds verworven N - terreinen aan oostkant? Waarom niet gewoon vasthouden aan eerder gemaakte afspraken?
- Natte as werkt muggen en knutten - ontwikkeling in de hand.

Recreatie

- Suggesties voor padenstelsel gaan uit van verkeerd kaartmateriaal en verkeerde veronderstelling over bestaand padenstelsel.
- Westelijke kade Enkele Wiericke civieltechnisch niet geschikt voor fietspad. Wordt deze kade dus over de hele lengte versterkt?
- Fietspad door Groene Ruggengraat verstoord leefmilieu voor bepaalde faunasoorten.
- Fietspad langs het spoor kan op gespannen voet staan met hogedruk-gasleiding ter plaatse.
- Spoorwegovergang gelijkvloers en te weinig beveiligd voor kruisende recreanten.
- Fietsverbinding tussen Enkele Wiericke en Put van Broekhoven heeft versnipperend effect
- Ligging fietspad aan de westkant van Enkele Wiericke niet duidelijk
- Laat route op de westelijke kade geen fietspad zijn maar een wandelpad
- Vermijd een te intensief padenstelsel (grovere maaswijdte)

Afronding dorp

- Waar komt nou nog wel woningbouw en waar niet?
- Is op achterlaat locatie Ruimte voor Ruimte mogelijk? Wat komt daar?
- Komt er langs de Weijweg (in de Groene Ruggengraat) vervangende nieuwbouw in het kader van Ruimte voor Ruimte?

Water

- Waarom een dikke waterlint langs de ooststrand van Bodegraven
- Waarom zijn in de Zuidzijderpolder watergangen afgedamd waardoor er geen water meer kan doorstromen? Staat haaks op natuurdoelen en werkt muggen en knutten-ontwikkeling in de hand.
- Komt er nog een watergang aan de westkant van de Enkele Wiericke? Dan wordt de kade nog instabieler en schuift de nieuwe watergang in.
- Is er ook een brede faunapassage onder het spoor (dus niet alleen ter hoogte van de A12?
- Moet die schoonwateraanvoer al in het Venster worden gerealiseerd of kan dat ook in de Groene Ruggengraat ten zuiden van de A12?
- welke extensieve recreatieve mogelijkheden zijn er in of langs de Groene rug gengraat en kan de aanvoerroute van het water hierbij een mede recreatieve invulling krijgen? Dit is voor het draagvlak en de beleving van de (investering) in de natuur zeker interessant.
- Olieman: vraagt of zijn peil geborgd is
- Zijn buurman (naam onbekend/bewoner woonboerderij aan Enkele Wiericke) in hoeverre zijn huidige hoogwatervoorziening toereikend is, wanneer de natte natuurzone aangelegd is.

Middengebied: Enkele Wiericke - gemeentegrens Woerden

Landbouw

- Nogmaals benadrukt: houdt aandacht voor scheiden van natuur en landbouw (geen verwevenheid)

Natuur (vriendelijke oevers)

- Natuurvriendelijke oevers op vrijwillige basis maar er moet wat tegenover staan
- Voorkomen versnippering door uitbreiding natuurvriendelijke oevers

Recreatie

- Let op praktische consequenties bij de uitvoering van de ideeën (bv koeien op het fietspad)

Storende elementen

- men maakt zich zorgen over komst van het werklint in relatie tot openheid

Barwoutswaarder

Landbouw

- Wordt de landbouw voldoende ondersteund, de voorgestelde maatregelen gaan ten koste van de landbouw (extra water, extra recreatie)

Recreatie

- Fiets- en wandelroutes: hoe zit het met de ommetjes
- Verbinding over de Oude Rijn: maak daar een ecodeuct/droge ecologische verbinding van rekening houdend met eisen van de scheepvaart

Afronding stad

- Voorkom dat de westelijke randweg het uitzicht op het landschap verminderd
- Onderzoek of de groenblauwe afronding van de stadsrand van Woerden mogelijk recreatief benut kan worden (zwemwater?)
- Vraag: klopt het dat de jachthaven betaald wordt door 'het bouwen van woningen in polder Barwoutswaarder'?

Storende elementen

- Baggerdepot: discussie hoe hier mee om te gaan
- Windmolens: 'toch niet weer opnieuw'

